

Elektrische Ultra<sup>®</sup>-Airless-Platinspritzgeräte  
Rozpylacze bezpowietrzne elektryczne Ultra<sup>®</sup> Platinum  
Электрические безвоздушные распылители Ultra<sup>®</sup> Platinum  
Ultra<sup>®</sup> Platinum Elektrická bezvzduchová stříkáací zařízení  
Ultra<sup>®</sup> Platinum elektromos hajtású levegő nélküli szórógép  
Elektrické bezvzduchové striekacie zariadenia Ultra<sup>®</sup> Platinum 313569A

- Zum portablen Airless-Spritzen von Bautenanstrichen - / - Przenośne, bezpowietrzne rozpylanie powłok i farb architektonicznych - /  
- Для мобильного безвоздушного распыления архитектурных покрытий и красок - / - Pro přenosné bezvzduchové stříkání  
architektonických povlaků a barev - / - Építéshez használt fedőanyagok és festékek felhordására - / - Pre prenosné bezvzduchové  
striekanie architektonických náterov a farieb -

Max. Arbeitsdruck 227 bar (22,7 MPa) / 3300 psi (227 bar, 22,7 MPa) Maksymalne ciśnienie robocze / Максимальное рабочее давление  
3300 psi (227 бар, 22,7 МПа) / Maximální pracovní tlak 3300 psi (227 bar, 22,7 MPa) / 3300 psi (227 bar, 22,7 MPa) Maximális üzemi nyomás /  
3300 psi (227 bar, 22,7 MPa) Maximálny pracovný tlak



**WICHTIGE SICHERHEITSHINWEISE.**

Diese Betriebsanleitung aufmerksam lesen und zum späteren Nachschlagen aufbewahren.

**ISTOTNE INSTRUKCJE DOTYCZĄCE BEZPIECZEŃSTWA.**

Proszę przeczytać wszystkie ostrzeżenia i instrukcje zawarte w niniejszym podręczniku. Proszę zachować te instrukcje.

**ВАЖНЫЕ ИНСТРУКЦИИ ПО ТЕХНИКЕ БЕЗОПАСНОСТИ.**

Прочтите в настоящем руководстве все предупреждения и инструкции. Сохраните эти инструкции.

**DŮLEŽITÉ BEZPEČNOSTNÍ POKYNY.**

Přečtěte si všechna upozornění a pokyny v této příručce. Tyto pokyny uschovejte.

**FONTOS BIZTONSÁGI UTASÍTÁSOK.**

Olvasson el a kezelési útmutatóban szereplő összes biztonsági utasítást. Őrizze meg az útmutatót.

**DŮLEŽITÉ BEZPEČNOSTNÉ POKYNY.**

Prečítajte si všetky upozornenia a inštrukcie v tomto manuáli. Uložte tieto inštrukcie.

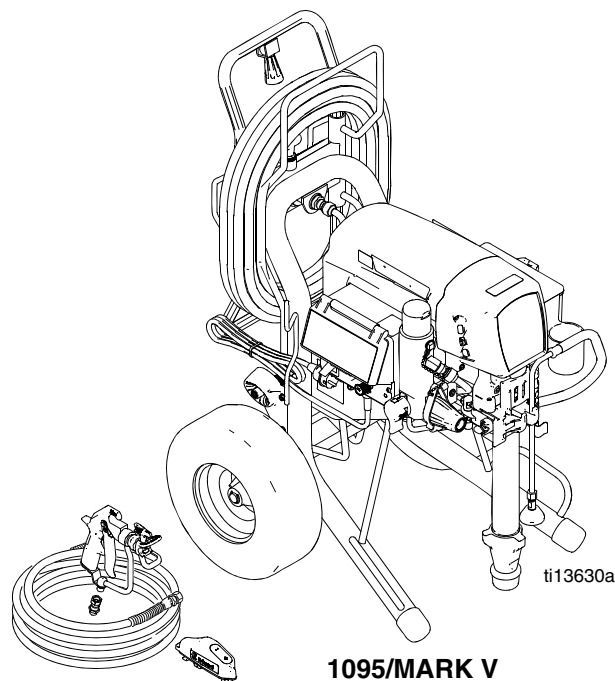
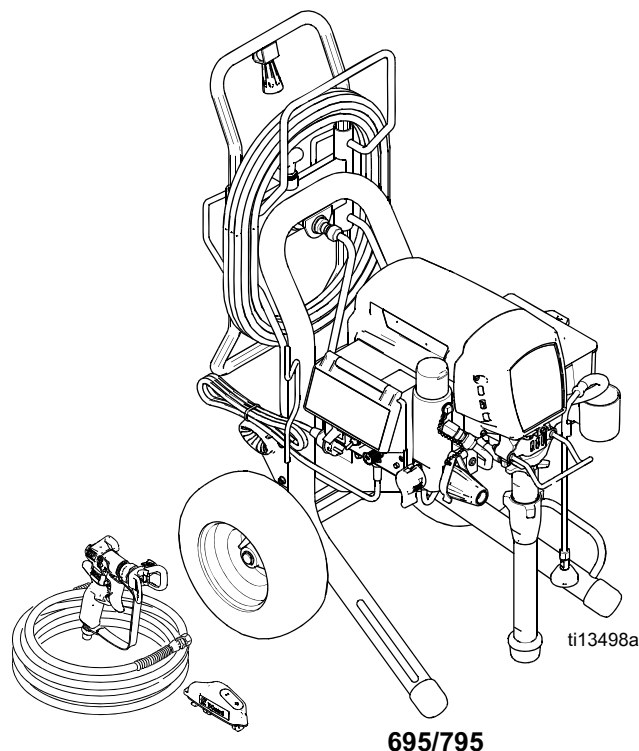



# Inhaltsverzeichnis / Spis treści / Содержание / Obsah / Tartalom / Obsah

## Inhaltsverzeichnis / Spis treści / Содержание / Obsah /

|                                                                                                                                                                                                          |    |
|----------------------------------------------------------------------------------------------------------------------------------------------------------------------------------------------------------|----|
| Tartalom / Obsah .....                                                                                                                                                                                   | 2  |
| Modelle / Modele / Модели / Modely / Modellek / Modely .....                                                                                                                                             | 2  |
| Warnhinweise .....                                                                                                                                                                                       | 3  |
| Ostrzeżenia .....                                                                                                                                                                                        | 6  |
| Предупреждения .....                                                                                                                                                                                     | 9  |
| Výstražná upozornění .....                                                                                                                                                                               | 12 |
| Figyelmeztetések .....                                                                                                                                                                                   | 15 |
| Varovania .....                                                                                                                                                                                          | 18 |
| Komponentenbezeichnung / Części urządzenia /<br>Обозначение деталей / Identifikace součástí /<br>Alkatrészek / Identifikácia komponentu .....                                                            | 21 |
| Erdung / Uziemienie / Заземление / Uzemnění /<br>Földelés / Uzemnenie .....                                                                                                                              | 22 |
| Druckentlastung / Procedura dekompresji /<br>Процедура сброса давления /<br>Postup uvolnění tlaku /<br>Nyomásmentesítési folyamat /<br>Postup pri znižovaní tlaku .....                                  | 25 |
| Systemvorbereitung / Ustawienia / Подготовка / Sestavení /<br>Összeszerelés / Nastavenie .....                                                                                                           | 26 |
| Inbetriebnahme / Rozruch / Пуск / Spuštění /<br>Indítás / Spustenie .....                                                                                                                                | 29 |
| Einbau der Umkehrdüse / Instalacja dyszy Switch Tip /<br>Установка наконечника SwitchTip /<br>Instalace trysky Switch Tip /<br>Elfordítható szórófej beszerelése /<br>Montáž prepínacieho nástavca ..... | 31 |

|                                                                                                                                                                                                                                         |    |
|-----------------------------------------------------------------------------------------------------------------------------------------------------------------------------------------------------------------------------------------|----|
| WatchDog™-Schutzsystem / WatchDog™ System zabezpieczeń /<br>Система защиты WatchDog™ / Systém ochrany WatchDog™ /<br>WatchDog™ védelmi rendszer / WatchDog™ Ochranný<br>systém .....                                                    | 33 |
| Digital Tracking System / Cyfrowy Układ Śledzący /<br>Цифровая система слежения / Digitální registrační systém /<br>Digitális követőrendszer (DTS) /<br>Digitálny navádzací systém .....                                                | 34 |
| Smart-Control-E-Vorrichtungen / Urządzenia inteligentnej<br>regulacji E / E-устройства логического управления /<br>Chytrá zařízení Control E / Intelligens vezérlés elektronikus<br>eszközei / Inteligentné elektronické ovládače ..... | 39 |
| Schlauchtrommel / Węben węża / Барабан для наматывания<br>шланга / Naviják hadice / Tömlőtekerés tartó /<br>Hadicový navijak .....                                                                                                      | 51 |
| Reinigung / Czyszczenie / Очистка / Čištění /<br>Tisztítás / Èistenie .....                                                                                                                                                             | 52 |
| Technische Daten .....                                                                                                                                                                                                                  | 53 |
| Abmessungen .....                                                                                                                                                                                                                       | 53 |
| Dane techniczne .....                                                                                                                                                                                                                   | 53 |
| Wymiary .....                                                                                                                                                                                                                           | 53 |
| Технические данные .....                                                                                                                                                                                                                | 54 |
| Размеры .....                                                                                                                                                                                                                           | 54 |
| Technická data .....                                                                                                                                                                                                                    | 54 |
| Rozměry .....                                                                                                                                                                                                                           | 54 |
| Műszaki jellemzők .....                                                                                                                                                                                                                 | 55 |
| Méreték .....                                                                                                                                                                                                                           | 55 |
| Technické údaje .....                                                                                                                                                                                                                   | 55 |
| Rozmery .....                                                                                                                                                                                                                           | 55 |
| Garantie / Gwarancja / Гарантия / Záruky /<br>Garancia / Záruka .....                                                                                                                                                                   | 56 |

## Modelle / Modele / Модели / Modely / Modellek / Modely

| V AC / Napięcie prądu zmiennego (Vac) / В переменного тока / Vstř. /<br>Váltakozó feszültség / V stried.                                                                                                                                                                                                        | TYP / Model /<br>Модель / Model /<br>Modell / Model | Hi-Boy |
|-----------------------------------------------------------------------------------------------------------------------------------------------------------------------------------------------------------------------------------------------------------------------------------------------------------------|-----------------------------------------------------|--------|
| 240, Europa / 240 Európa / 240 Европа /<br>240 Evropa - univerzální šňůra / 240 Európa / 240 Európa<br><br>                                                                                                                  | 695                                                 | 257034 |
|                                                                                                                                                                                                                                                                                                                 | 795                                                 | 257037 |
|                                                                                                                                                                                                                                                                                                                 | 1095                                                | 257040 |
|                                                                                                                                                                                                                                                                                                                 | Mark V                                              | 257043 |
| 240, Europa, Mehrfachkabel / 240 Multi przewód europejski /<br>240 Европа с разными стандартами включения в сеть /<br>240 Evropa - univerzální šňůra / 240 európai többeres kábel /<br>240 Európa, viacúčelový kábel<br><br> | 695                                                 | 257035 |
|                                                                                                                                                                                                                                                                                                                 | 795                                                 | 257038 |
|                                                                                                                                                                                                                                                                                                                 | 1095                                                | 257041 |
|                                                                                                                                                                                                                                                                                                                 | Mark V                                              | 257044 |
| 110, Großbritannien / 110 Wielka Brytania / 110 Великобритания /<br>110 Velká Británie / 110 Egyesült Királyság / 110 Spojené kráľovstvo<br><br>                                                                             | 695                                                 | 257036 |
|                                                                                                                                                                                                                                                                                                                 | 795                                                 | 257039 |
|                                                                                                                                                                                                                                                                                                                 | 1095                                                | 257042 |
|                                                                                                                                                                                                                                                                                                                 | Mark V                                              | 257045 |

# Warnhinweise

Die folgenden Warnhinweise beziehen sich auf Einstellung, Bedienung, Erdung, Wartung und Reparatur des Produkts. Das Symbol mit dem Ausrufezeichen steht bei einem allgemeinen Warnhinweis, und das Gefahrensymbol bezieht sich auf Risiken, die während bestimmter Arbeiten auftreten. Konsultieren Sie diese Warnhinweise regelmäßig. Weitere produktspezifische Hinweise befinden sich an den entsprechenden Stellen überall in dieser Anleitung.

## Erdungsanweisungen

Dieses Produkt muss geerdet werden. Im Fall eines Kurzschlusses wird durch Erdung die Stromschlaggefahr verringert, weil dem Strom ein Leiter zum Abfließen zur Verfügung steht. Dieses Produkt ist mit einem Kabel mit Erdungsleiter und entsprechendem Erdungsstecker ausgestattet. Der Stecker muss in eine Steckdose gesteckt werden, die in Übereinstimmung mit allen geltenden Vorschriften installiert und geerdet wurde.

### ACHTUNG



#### ERDUNG

- Fehlerhafte Installation des Erdungssteckers kann Stromschlaggefahr verursachen.
- Wenn die Schnur oder der Stecker repariert oder ausgetauscht werden müssen, darf der Erdungsleiter nicht an eine der Flachklemmen angeschlossen werden.
- Der isolierte Leiter mit grüner Außenfläche mit oder ohne gelbe Streifen ist der Erdungsleiter.
- Wenden Sie sich an einen Elektriker oder Wartungstechniker, wenn Sie die Erdungsanweisungen nicht vollständig verstehen, oder wenn Sie Zweifel haben, ob das Produkt richtig geerdet ist.
- Der mitgelieferte Stecker darf nicht modifiziert werden. Wenn er nicht in die Steckdose passt, muss von einem Elektriker eine passende Steckdose angebracht werden.
- Dieses Produkt ist zum Anschluss an einen Stromkreis mit 120 V Nennspannung bestimmt. Es hat einen Erdungsstecker ähnlich dem in der Abbildung unten dargestellten Stecker.

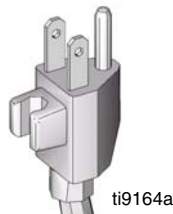

- Das Produkt darf nur an eine Steckdose angeschlossen werden, die genauso aufgebaut ist wie der Stecker.
- An diesem Produkt darf kein Adapter verwendet werden.

#### Verlängerungskabel:

- Nur ein 3-adriges Verlängerungskabel mit Schukostecker und entsprechender Buchse zur Aufnahme des Produktsteckers verwenden.
- Darauf achten, dass das Verlängerungskabel nicht beschädigt ist. Wenn ein Verlängerungskabel erforderlich ist, muss es für die Stromaufnahme des Produkts mindestens 2,5 mm<sup>2</sup> Querschnitt haben (AWG 12).
- Ein zu kleines Kabel führt zu einem Abfall der Leitungsspannung sowie zu Leistungsverlust und Überhitzung.



**ACHTUNG**
**BRAND- UND EXPLOSIONSGEFAHR**

Entflammbare Dämpfe wie Lösungsmittel- und Lackdämpfe können explodieren oder sich entzünden. Durch folgende Maßnahmen kann die Brand- und Explosionsgefahr verringert werden:

- Keine entflammbaren oder brennbaren Materialien neben offenen Flammen oder Zündquellen wie Zigaretten, Motoren und elektrischen Anlagen versprühen.
- Wenn Lack oder Lösungsmittel durch die Anlage fließen, kann statische Elektrizität entstehen. Statische Elektrizität erzeugt Brand- oder Explosionsgefahr, wenn Lack- oder Lösungsmitteldämpfe vorhanden sind. Alle Teile des Spritzsystems einschließlich Pumpe, Schläuche, Spritzpistole und Objekte im und in der Nähe des Spritzbereichs müssen zum Schutz vor statischen Entladungen und Funken richtig geerdet werden. Leitfähige oder geerdete Hochdruckschläuche für Airless-Farbspritzgeräte von Graco verwenden.
- Überprüfen, ob alle Behälter und Auffangsysteme geerdet sind, um statische Entladungen zu verhindern.
- Das Gerät an eine geerdete Steckdose anschließen und geerdete Verlängerungskabel verwenden. Keinen Steckeradapter ohne Erdkontakt verwenden.
- Keine Lacke oder Lösungsmittel mit Halogenkohlenwasserstoffen verwenden.
- Dafür sorgen, dass der Spritzbereich immer gut belüftet ist. Es muss immer genügend frische Luft durch den Bereich zirkulieren. Dafür sorgen, dass sich die Pumpe in einem gut belüfteten Bereich befindet. Die Pumpe nicht spritzen.
- Im Spritzbereich nicht rauchen.
- Keine Lichtschalter, Motoren oder ähnliche funkenerzeugende Produkte im Spritzbereich betätigen bzw. einsetzen.
- Dafür sorgen, dass der Bereich sauber bleibt und keine Lack- und Lösungsmittelbehälter, Stoffe oder andere entflammbare Materialien enthält.
- Die Inhaltsstoffe der verspritzten Lacke und Lösungsmittel beachten. Alle Datenblätter zur Materialsicherheit und Behälteretiketten zu den Lacken und Lösungsmitteln lesen. Die Sicherheitsvorschriften des Lack- und Lösungsmittelherstellers befolgen.
- Es muss immer ein betriebsbereiter Feuerlöscher bereit gehalten werden.
- Das Spritzgerät erzeugt Funken. Wenn brennbare Flüssigkeiten im oder in der Nähe des Spritzgerätes verwendet oder zum Spülen oder Reinigen benutzt werden, muss das Spritzgerät mindestens 6 m von allen brennbaren Dämpfen entfernt sein.

**GEFAHR DURCH MATERIALEINSPRITZUNG**

- Die Pistole nicht auf Menschen oder Tiere richten oder spritzen.
- Hände und andere Körperteile von der Austrittsöffnung fern halten. Zum Beispiel darf nicht versucht werden, Undichtigkeiten mit Teilen des Körpers zu stoppen.
- Immer den Düsenschutz verwenden. Nicht ohne angebrachten Düsenschutz spritzen.
- Graco-Düsen verwenden.
- Beim Reinigen und Wechseln von Düsen vorsichtig vorgehen. Wenn die Düse während des Spritzens verstopft, die **Druckentlastung** zum Abschalten des Geräts und Entlasten des Drucks befolgen, bevor die Düse zur Reinigung abgenommen wird.
- Das Gerät nicht eingeschaltet oder unter Druck stehen lassen, wenn es unbeaufsichtigt bleibt. Wenn das Gerät nicht im Einsatz ist, muss es abgeschaltet und die **Druckentlastung** zum Abschalten ausgeführt werden.
- Spritzmaterial unter hohem Druck kann Giftstoffe in den Körper spritzen und schwere Verletzungen verursachen. Falls Material in die Haut eindringt, **muss sofort ein Chirurg aufgesucht werden**.
- Schläuche und Teile auf Anzeichen von Beschädigungen untersuchen. Beschädigte Schläuche oder Teile austauschen.
- Dieses System kann 3300 psi erzeugen. Verwenden Sie Graco-Ersatzteile und Zubehör mit einem Mindestnendruck von 3300 psi.
- Immer die Abzugssperre verriegeln, wenn nicht gespritzt wird. Überprüfen, ob die Abzugssperre gut funktioniert.
- Überprüfen, ob alle Anschlüsse fest sind, bevor das Gerät in Betrieb genommen wird.
- Informieren Sie sich, wie das Gerät gestoppt und der Druck schnell abgelassen wird. Machen Sie sich mit den Bedienelementen gründlich vertraut.

|  <b>ACHTUNG</b> |                                                                                                                                                                                                                                                                                                                                                                                                                                                                                                                                                                                                                                                                                                                                                                                                                                                                                                                                                                                                            |
|--------------------------------------------------------------------------------------------------|------------------------------------------------------------------------------------------------------------------------------------------------------------------------------------------------------------------------------------------------------------------------------------------------------------------------------------------------------------------------------------------------------------------------------------------------------------------------------------------------------------------------------------------------------------------------------------------------------------------------------------------------------------------------------------------------------------------------------------------------------------------------------------------------------------------------------------------------------------------------------------------------------------------------------------------------------------------------------------------------------------|
|                 | <p><b>GEFAHR DURCH MISSBRÄUCLICHE GERÄTEVERWENDUNG</b></p> <p>Missbräuchliche Verwendung des Gerätes kann zu tödlichen oder schweren Verletzungen führen.</p> <ul style="list-style-type: none"> <li>• Beim Spritzen immer Schutzhandschuhe, Schutzbrille und Atemschutzmaske tragen.</li> <li>• Das Gerät nicht in der Nähe von Kindern einsetzen. Dafür sorgen, dass sich niemals Kinder in der Nähe der Anlage aufhalten.</li> <li>• Nicht auf wackeligen Auflagen stehen oder zu weit hinausgreifen. Jederzeit sicheren Halt und Balance bewahren.</li> <li>• Bleiben Sie wachsam und achten Sie darauf, was Sie tun.</li> <li>• Bedienen Sie das Gerät nicht, wenn Sie müde sind oder unter dem Einfluss von Medikamenten oder Alkohol stehen.</li> <li>• Den Schlauch nicht knicken oder zu stark biegen.</li> <li>• Den Schlauch keinen Temperaturen oder Drücken oberhalb der Graco-Spezifikationen aussetzen.</li> <li>• Den Schlauch nicht zum Ziehen oder Heben der Anlage benutzen.</li> </ul> |
|                 | <p><b>GEFAHR DURCH ELEKTRISCHEN SCHLAG</b></p> <p>Falsche Erdung oder Einrichtung sowie eine falsche Verwendung des Systems kann einen elektrischen Schlag verursachen.</p> <ul style="list-style-type: none"> <li>• Vor dem Durchführen von Servicearbeiten immer den Netzschalter ausschalten und den Netzstecker ziehen.</li> <li>• Nur geerdete Steckdosen verwenden.</li> <li>• Nur dreiadrige Verlängerungskabel verwenden.</li> <li>• Die Erdungskontakte müssen sowohl am Spritzgerät als auch bei den Verlängerungskabeln intakt sein.</li> <li>• Vor Regen und Nässe schützen. Nicht im Freien lagern.</li> </ul>                                                                                                                                                                                                                                                                                                                                                                                |
|                | <p><b>GEFAHR DURCH DRUCKBEAUFSCHLAGTE ALUMINIUMTEILE</b></p> <p>Niemals 1, 1, 1-Trichlorethan, Methylenchlorid, andere Lösungsmittel mit halogenisierten Kohlenwasserstoffen oder Materialien, die solche Lösungsmittel enthalten, in druckbeaufschlagten Aluminiumgeräten verwenden. Dies kann folgenschwere chemische Reaktionen und Risse im Gerät sowie in weiterer Folge schwere oder tödliche Verletzungen und Sachschäden nach sich ziehen.</p>                                                                                                                                                                                                                                                                                                                                                                                                                                                                                                                                                     |
|               | <p><b>GEFAHR DURCH BEWEGLICHE TEILE</b></p> <p>Bewegliche Teile können Finger oder andere Körperteile einklemmen oder abtrennen.</p> <ul style="list-style-type: none"> <li>• Abstand zu beweglichen Teilen halten.</li> <li>• Gerät niemals ohne Schutzabdeckungen in Betrieb nehmen.</li> <li>• Unter Druck stehende Geräte können ohne Vorwarnung von selbst starten. Vor dem Überprüfen, Bewegen oder Warten des Gerätes daher die in dieser Betriebsanleitung beschriebene <b>Druckentlastung</b> durchführen. Strom- oder Druckluftversorgung unterbrechen.</li> </ul>                                                                                                                                                                                                                                                                                                                                                                                                                               |
|               | <p><b>SCHUTZAUSRÜSTUNG</b></p> <p>Wenn Sie das Gerät verwenden, Servicearbeiten daran durchführen oder sich einfach im Arbeitsbereich aufhalten, müssen Sie eine entsprechende Schutzbekleidung tragen, um sich vor schweren Verletzungen wie zum Beispiel Augenverletzungen, Einatmen von giftigen Dämpfen, Verbrennungen oder Gehörschäden zu schützen. Der Umgang mit diesem Gerät erfordert unter anderem folgende Schutzvorrichtungen:</p> <ul style="list-style-type: none"> <li>• Schutzbrillen</li> <li>• Schutzkleidung und Atemschutzgerät nach den Empfehlungen der Material- und Lösungsmittelhersteller</li> <li>• Handschuhe</li> <li>• Gehörschutz</li> </ul>                                                                                                                                                                                                                                                                                                                               |

## Ostrzeżenia

Poniższe ostrzeżenia dotyczą nastawiania, używania, uziemiania, konserwacji i napraw tego wyposażenia. Symbol wykrzyknika oznacza ogólne ostrzeżenie, a symbol niebezpieczeństwa dotyczy ryzyka specyficznego dla procedury. Powróć do tych ostrzeżeń. Poza tym ostrzeżenia specyficzne dla produktu można znaleźć w całym tekście podręcznika tam, gdzie to ma zastosowanie.

### Instrukcja uziemienia

Ten produkt musi być uziemiony. W razie zwarcia elektrycznego uziemienie zmniejsza ryzyko porażenia elektrycznego dzięki żyłce przewodzącej prąd elektryczny. Produkt wyposażony jest w przewód z żyłą uziemiającą zakończony odpowiednią wtyczką z uziemieniem. Wtyczkę należy włożyć do gniazdka, które jest prawidłowo zainstalowane i uziemione zgodnie z obowiązującymi lokalnymi przepisami.

## ! UWAGA



### UZIEMIENIE

- Niewłaściwa instalacja wtyczki z uziemieniem może spowodować ryzyko porażenia elektrycznego.
- Jeśli wymagana jest wymiana przewodu lub wtyczki, nie należy łączyć żyły uziemienia z jakąkolwiek płaską końcówką.
- Żyła izolowana, która ma zewnętrzną powierzchnię zieloną ewentualnie z żółtymi paskami, to żyła uziemienia.
- Poradzić się wykwalifikowanego elektryka lub konserwatora, jeśli instrukcja uziemienia nie jest całkowicie zrozumiała lub w razie wątpliwości, czy produkt jest właściwie uziemiony.
- Nie zmieniać dostarczonej wtyczki; jeśli nie pasuje do gniazdka, elektryk powinien zainstalować odpowiednie gniazdko.
- Produkt przeznaczony jest do obwodu na napięcie znamionowe 120V i posiada wtyczkę z uziemieniem podobną do wtyczki pokazanej na poniższym rysunku.

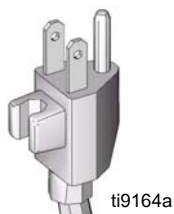

- Produkt podłączać tylko do gniazdka, które ma taką samą konfigurację jak wtyczka.
- W tym produkcie nie używać przejściówek.

#### Przedłużacze:

- Używać tylko przedłużacza 3 żyłowego z wtyczką 3 stykową z uziemieniem i gniazda 3 biegunowego, które pasuje do wtyczki produktu.
- Upewnij się, czy przedłużacz nie jest uszkodzony. Jeśli przedłużacz jest konieczny, stosuj przewody o przekroju min. 12 AWG (2,5 mm<sup>2</sup>), odpowiednie dla prądu pobieranego przez produkt.
- Zbyt mały przekrój przewodu powoduje spadek napięcia, utratę mocy i przegrzanie.

**UWAGA**
**RYZIKO POŻARU I WYBUCHU**





Łatwopalne opary pochodzące z rozpuszczalników oraz farb znajdujące się w obszarze roboczym mogą ulec zapłonowi lub eksplodować. Aby zapobiec powstaniu pożaru lub eksplozji należy:

- Nie rozpylaj materiałów palnych lub zapalnych w pobliżu otwartego płomienia lub źródeł zapłonu, takich jak papierosy, silniki i wyposażenie elektryczne.
- Farba lub rozpuszczalnik przepływający przez wyposażenie powoduje powstanie ładunków elektryczności statycznej. Elektryczność statyczna stwarza ryzyko pożaru lub wybuchu w obecności oparów farby lub rozpuszczalnika. Wszystkie części systemu natryskiwania, w tym pompa, zespół węży, pistolet natryskowy i przedmioty w obszarze rozpylania i wokół niego powinny być właściwie uziemione, aby zabezpieczyć się przed ładunkami elektrostatycznymi i iskrami. Stosuj wysokociśnieniowe węże rozpylaczy bezpowietrznych przewodzące lub uziemione firmy Graco.
- Sprawdź, czy wszystkie pojemniki i systemy zbierające są uziemione, aby zapobiec wyładowaniom elektrostatycznym.
- Podłącz do uziemionego gniazdka i używaj uziemionych przedłużaczy. Nie używaj przejściówek 3 na 2.
- Nie używaj farby lub rozpuszczalnika zawierających węglowodory halogenowane.
- Zapewnij dobrą wentylację w miejscu rozpylania. Zapewnij dobry dopływ świeżego powietrza przepływającego przez ten obszar. Zespół pompy przechowuj w miejscu dobrze wentylowanym. Nie rozpylaj na zespół pompy.
- Nie pal w miejscu rozpylania.
- W miejscu rozpylania nie uruchamiaj wyłączników światła, silników lub podobnych produktów wytwarzających iskry.
- Miejsce rozpylania utrzymuj w czystości, nie przechowuj tu pojemników z farbami lub rozpuszczalnikami, szmat i innych materiałów palnych.
- Poznaj skład rozpylanych farb i rozpuszczalników. Przeczytaj wszystkie Karty Charakterystyki Substancji Niebezpiecznych (MSDS) i etykiety na pojemnikach z farbami i rozpuszczalnikami. Postępuj zgodnie z instrukcjami bezpieczeństwa producenta farb i rozpuszczalników.
- Gaśnice i inne wyposażenie przeciwpożarowe muszą być dostępne i sprawne.
- Rozpylacz wytwarza iskry. Trzymać urządzenie rozpylające, w czasie stosowania łatwopalnego płynu lub przy stosowaniu tego rodzaju cieczy do przepłukiwania lub czyszczenia, w odległości przynajmniej 6 m od wybuchowych oparów.

**NIEBEZPIECZEŃSTWO WTRYSKU PODSKÓRNEGO**

- Nie kieruj pistoletu ani nie rozpylaj na osoby lub zwierzęta.
- Ręce i inne części ciała trzymaj z dala od wypływu. Na przykład nie próbuj zatrzymać ciałem jakichkolwiek wycieków.
- Zawsze używaj osłony dyszy. Nie rozpylaj bez założonej dyszy.
- Stosuj dysze firmy Graco.
- Uważaj podczas czyszczenia i wymiany dysz. Jeśli dysza zapycha się podczas natryskiwania, postępuj zgodnie z **procedurą usuwania nadmiaru ciśnienia (dekompresji)**, aby wyłączyć urządzenie i usunąć ciśnienie przed wyjęciem dyszy do czyszczenia.
- Nie pozostawiaj urządzenia pod napięciem lub ciśnieniem bez dozoru. Jeśli urządzenia nie używa się, wyłącz urządzenie i postępuj zgodnie z **procedurą usuwania nadmiaru ciśnienia (dekompresji)** w celu wyłączenia urządzenia.
- Rozpylanie pod wysokim ciśnieniem może spowodować wtrysnięcie toksyn do ciała i poważne obrażenia cielesne. Gdy nastąpi wtrysnięcie, **natychmiast zgłoś się do lekarza (chirurga)**.
- Sprawdź węże i części, czy nie ma śladów uszkodzenia. Wymień uszkodzone węże lub części.
- Ten system może wytworzyć ciśnienie 3300 psi. Używaj części zamiennych lub akcesoriów firmy Graco na ciśnienie znamionowe minimum 3300 psi.
- Zawsze włącz blokadę spustu, gdy nie rozpylasz. Sprawdź, czy blokada spustu jest sprawna.
- Przed uruchomieniem urządzenia sprawdź, czy wszystkie połączenia są zamocowane.
- Musisz wiedzieć, jak zatrzymać urządzenie i szybko usunąć ciśnienie. Zapoznaj się z elementami obsługi.



|  <b>UWAGA</b> |                                                                                                                                                                                                                                                                                                                                                                                                                                                                                                                                                                                                                                                                                                                                                                                                                                                                                                 |
|------------------------------------------------------------------------------------------------|-------------------------------------------------------------------------------------------------------------------------------------------------------------------------------------------------------------------------------------------------------------------------------------------------------------------------------------------------------------------------------------------------------------------------------------------------------------------------------------------------------------------------------------------------------------------------------------------------------------------------------------------------------------------------------------------------------------------------------------------------------------------------------------------------------------------------------------------------------------------------------------------------|
|               | <p><b>ZAGROŻENIE WYNIKAJĄCE Z NIEPRAWIDŁOWEGO UŻYCIA SPRZĘTU</b></p> <p>Niewłaściwe stosowanie sprzętu może prowadzić do śmierci lub kalectwa.</p> <ul style="list-style-type: none"> <li>• Podczas natryskiwania zawsze noś odpowiednie rękawice, ochronę oczu i respirator lub maskę.</li> <li>• Nie natryskuj w pobliżu dzieci. Dzieciom nigdy nie wolno zbliżać się do wyposażenia.</li> <li>• Nie sięgaj za daleko ani nie stój na niestabilnym podłożu. Zawsze stój pe-wnie i zachowuj równowagę.</li> <li>• Bądź czujny i obserwuj co robisz.</li> <li>• Nie obsługuj sprzętu w stanie zmęczenia lub pod wpływem leków narkotycznych lub alkoholu.</li> <li>• Nie załamuj ani nie zginaj węży.</li> <li>• Nie narażaj węży na temperatury i ciśnienia przekraczające wartości podane przez firmę Graco.</li> <li>• Nie używaj węży do pociągania lub podnoszenia wyposażenia.</li> </ul> |
|               | <p><b>RYZIKO PORAŻENIA PRĄDEM</b></p> <p>Niewłaściwe uziemienie, ustawienie lub użytkowanie systemu może spowodować porażenie prądem.</p> <ul style="list-style-type: none"> <li>• Wyłącz urządzenie i odłącz przewody zasilające przed serwisowaniem urządzenia.</li> <li>• Używaj tylko uziemionych gniazd elektrycznych.</li> <li>• Używaj tylko 3 żyłowych przedłużaczy.</li> <li>• Upewnij się, że elementy uziemienia urządzenia i przedłużaczy nie są uszkodzone.</li> <li>• Nie wystawiać na działanie deszczu. Przechowywać w pomieszczeniu zamkniętym.</li> </ul>                                                                                                                                                                                                                                                                                                                     |
|               | <p><b>RYZIKO ZWIĄZANE Z CIŚNIENIOWYMI ELEMENTAMI ALUMINIOWYMI</b></p> <p>Nie używaj 1, 1, 1-trójchloroetanu, chlorku metylenu, innych rozpuszczalników zawierających halogenowane węglowodory lub płynów zawierających tego typu rozpuszczalniki z ciśnieniowym wyposażeniem aluminiowym. Zastosowanie tych substancji może prowadzić do poważnych reakcji chemicznych i pęknięcia wyposażenia, co może prowadzić do śmierci, kalectwa oraz uszkodzenia mienia.</p>                                                                                                                                                                                                                                                                                                                                                                                                                             |
|             | <p><b>ZAGROŻENIA ZWIĄZANE Z RUCHOMYMI CZĘŚCIAMI</b></p> <p>Ruchome części mogą ścisnąć lub obciążyć palce oraz inne części ciała.</p> <ul style="list-style-type: none"> <li>• Nie zbliżaj się do ruchomych części.</li> <li>• Nie obsługuj sprzętu bez założonych osłon i pokryw zabezpieczających.</li> <li>• Sprzęt pod ciśnieniem może uruchomić się bez ostrzeżenia. Przed inspekcją, przenoszeniem lub serwisowaniem sprzętu wykonaj <b>procedurę usuwania nadmiaru ciśnienia (dekompresji)</b>, przedstawioną w tym podręczniku. Odłącz zasilanie elektryczne lub zasilanie sprężonym powietrzem.</li> </ul>                                                                                                                                                                                                                                                                             |
|             | <p><b>OSOBISTE WYPOSAŻENIE OCHRONNE</b></p> <p>W czasie stosowania, serwisowania oraz przebywania w polu roboczym urządzenia należy stosować odpowiednie wyposażenie ochronne, tak aby uchronić się przed ciężkim uszkodzeniem ciała, obejmującym uszkodzenie oka, inhalację oparów, oparzenie i utratę słuchu. Wyposażenie ochronne obejmuje między innymi:</p> <ul style="list-style-type: none"> <li>• Okulary ochronne</li> <li>• Odzież i maskę zgodne z zaleceniami producenta płynu i rozpuszczalnika</li> <li>• Rękawice</li> <li>• Ochraniacze słuchu</li> </ul>                                                                                                                                                                                                                                                                                                                       |



# Предупреждения

Следующие предупреждения относятся к наладке, эксплуатации, заземлению, техническому обслуживанию и ремонту данного оборудования. Символ восклицательного знака служит в качестве предупреждение общего характера, а символ опасности указывает на опасности по конкретной операции. Смотрите снова эти предупреждения. По всему тексту настоящего руководства, там где применимо, могут встретиться дополнительные предупреждения для данного изделия.

## Инструкции по заземлению

Данное изделие должно быть заземлено. В случае электрического короткого замыкания, заземление снижает опасность поражения электрическим током путем предоставления проводника для отвода электрического тока. Данное изделие снабжено шнуром питания, который имеет заземляющий провод с соответствующей штекерной вилкой с заземляющим контактом. Эта вилка должна быть вставлена в розетку, которая установлена должным образом и заземлена в соответствии со всеми местными правилами и нормативами.

### ПРЕДУПРЕЖДЕНИЕ



#### ЗАЗЕМЛЕНИЕ

- Неправильный монтаж штекерной вилки с заземляющим контактом может создать опасность поражения электрическим током.
- Когда требуется ремонт или замена шнура питания или штекерной вилки не подсоединяйте заземляющий провод ни к одному из плоских контактов.
- Провод, изоляция которого имеет зеленый цвет с желтыми полосками или без них, является заземляющим проводом.
- Обратитесь за консультацией к квалифицированному электрику или специалисту по техническому обслуживанию, если инструкции по заземлению Вам не совсем понятны, или у Вас возникло сомнение касательно того, правильно ли заземлено изделие.
- Запрещается вносить изменения в поставляемую в комплекте штекерную вилку; если она не подходит к розетке, то поручите квалифицированному электрику установить надлежащую розетку.
- Данное изделие предназначено для использования в цепи с номинальным напряжением 120 В и снабжено штекерной вилкой с заземляющим контактом, которая аналогична вилке, показанной на нижнем рисунке.

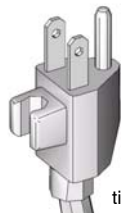

ti9164a

- Подсоединяйте изделие только к розетке, которая имеет такую же конфигурацию, что и штекерная вилка.
- Запрещается использовать переходник вместе с данным изделием.

#### Удлинитель:

- Используйте только 3-проводный удлинительный шнур, который имеет 3-контактную штекерную вилку с заземляющим контактом и 3-контактное штекерное гнездо, которое подходит для штекерной вилки данного изделия.
- Проверьте, что Ваш удлинительный шнур не имеет повреждений. Если потребуется удлинительный шнур, то используйте шнур с поперечным сечением проводов не менее 12 AWG (2,5 мм<sup>2</sup>), чтобы выдержать потребляемый данным изделием ток.
- Шнур с меньшим поперечным сечением проводов станет причиной падения линейного напряжения, потери мощности и перегрева.







**ПРЕДУПРЕЖДЕНИЕ**
**ОПАСНОСТЬ ВОСПЛАМЕНЕНИЯ И ВЗРЫВА**

Легковоспламеняющиеся вещества, такие как пары растворителя и краски, могут воспламениться или взорваться в рабочей зоне. Для предотвращения воспламенения и взрыва:

- Запрещается распылять огнеопасные или взрывоопасные материалы вблизи открытого пламени или источников воспламенения, как например, горящие сигареты, работающие двигатели или электрическое оборудование.
- Краска или растворитель, которые протекают через оборудование, способны к образованию зарядов статического электричества. Заряды статического электричества создают опасность пожара или взрыва в присутствии паров краски или растворителя. Все компоненты распылительной системы, включая насос, узел шлангов, пистолет-распылитель и объекты внутри и вокруг зоны распыления должны быть заземлены надлежащим образом для защиты от зарядов статического электричества и искр. Используйте токопроводящие или заземленные шланги от фирмы Graco для безвоздушного краскораспылителя высокого давления.
- Убедитесь, что все контейнеры и системы сбора заземлены, чтобы предупредить возникновение зарядов статического электричества.
- Подсоедините к заземленной розетке и используйте удлинительные шнуры с заземлением. Запрещается использовать переходник с 3 контактов на 2 контакта.
- Запрещается использовать краску или растворитель, который содержит галогенизированные углеводороды.
- Обеспечьте хорошую вентиляцию в зоне распыления. Обеспечьте надлежащую подачу свежего воздуха, перемещаемого через эту зону. Содержите блок насоса в хорошо проветриваемом месте. Не допускается распыление на блок насоса.
- Курить в зоне распыления запрещается.
- Не допускается задействовать выключатели освещения, двигатели или другое искрообразующее оборудование в зоне распыления.
- Поддерживайте чистоту в зоне распыления и удаляйте контейнеры с краской или растворителем, ветошь и другие подобные горючие материалы.
- Ознакомьтесь с составом распыляемых красок и растворителей. Прочтите все ведомости безопасности материалов (MSDS) и этикетки на контейнерах, которые прилагаются к краскам и растворителям. Соблюдайте инструкции по безопасности, составленные производителем красок и растворителей.
- Противопожарное оборудование должно быть в наличии и в рабочем состоянии.
- Распылитель производит искры. При использовании легковоспламеняющейся жидкости в распылителе или рядом с ним, для промывки или очистки распылитель должен находиться на расстоянии не менее 20 футов (6 м) от взрывоопасных паров.

**ОПАСНОСТЬ ПОДКОЖНОЙ ИНЪЕКЦИИ**

- Запрещается направлять пистолет-распылитель или выполнять распыление в сторону людей или животных.
- Не приближайте руки и другие части тела к точкам выброса жидкостей. Например, не пытайтесь остановить утечки любой частью тела.
- Всегда используйте защитную насадку наконечника форсунки. Не допускается выполнять распыление без установленной защитной насадки наконечника форсунки.
- Используйте оригинальные наконечники форсунки от фирмы Graco.
- Соблюдайте осторожность при очистке и замене наконечников форсунки. Если наконечник форсунки засоряется во время распыления, то выполните **Процедуру сброса давления** для выключения агрегата и сброса давления перед снятием наконечника форсунки для очистки.
- Не допускается оставлять агрегат под электрическим напряжением или под давлением, когда он не находится под присмотром. Когда агрегат не используется, выключите агрегат и выполните **Процедуру сброса давления** для выключения агрегата.
- Распыление при высоком давлении способно инъецировать токсины внутрь тела и стать причиной серьезного телесного повреждения. В том случае, если такая инъекция произошла, то **немедленно обратитесь за хирургической помощью**.
- Проверьте шланги и детали на отсутствие повреждений. Заменяйте любые поврежденные шланги или детали.
- Данная система способна создать давление величиной 3300 фунтов/кв. дюйм. Используйте оригинальные запасные части или принадлежности от фирмы Graco, которые рассчитаны на минимальное давление в 3300 фунтов/кв. дюйм.
- Всегда ставьте курок пистолета-распылителя на предохранитель в перерывах между распылениями. Проверьте, что предохранитель курка функционирует должным образом.
- Перед эксплуатацией агрегата убедитесь в том, что все соединения являются надежными.
- Узнайте, как остановить работу агрегата и как быстро сбросить давление. Внимательно ознакомьтесь с органами управления.

|  <b>ПРЕДУПРЕЖДЕНИЕ</b> |                                                                                                                                                                                                                                                                                                                                                                                                                                                                                                                                                                                                                                                                                                                                                                                                                                                                                                                                                                                                                                                                                                                                                                    |
|---------------------------------------------------------------------------------------------------------|--------------------------------------------------------------------------------------------------------------------------------------------------------------------------------------------------------------------------------------------------------------------------------------------------------------------------------------------------------------------------------------------------------------------------------------------------------------------------------------------------------------------------------------------------------------------------------------------------------------------------------------------------------------------------------------------------------------------------------------------------------------------------------------------------------------------------------------------------------------------------------------------------------------------------------------------------------------------------------------------------------------------------------------------------------------------------------------------------------------------------------------------------------------------|
|                        | <p><b>ОПАСНОСТЬ НЕПРАВИЛЬНОГО ИСПОЛЬЗОВАНИЯ ОБОРУДОВАНИЯ</b></p> <p>Неправильное использование оборудования может привести к смертельному исходу или серьезной травме.</p> <ul style="list-style-type: none"> <li>• Всегда носите соответствующие перчатки, защитные очки и респиратор или маску во время выполнения покраски.</li> <li>• Не допускается работать или выполнять распыление рядом с детьми. Не допускайте приближения детей к оборудованию в любое время.</li> <li>• Не допускается тянуться за пределы досягаемости или стоять на неустойчивой опоре. Постоянно контролируйте эффективность опоры для ног и сохраняйте равновесие.</li> <li>• Будьте внимательны и контролируйте свои действия.</li> <li>• Не пользуйтесь устройством, если вы устали, находитесь под воздействием лекарственных препаратов или алкоголя.</li> <li>• Не перегибайте или не пережимайте шланг.</li> <li>• Не подвергайте шланг воздействию температур или давлений, величины которых превышают значения, указанные фирмой Graco.</li> <li>• Запрещается использовать шланг в качестве нагруженного элемента для перетаскивания или подъема оборудования.</li> </ul> |
|                        | <p><b>ОПАСНОСТЬ ПОРАЖЕНИЯ ЭЛЕКТРИЧЕСКИМ ТОКОМ</b></p> <p>Плохое заземление, неправильная регулировка или ненадлежащее использование системы могут привести к поражению электрическим током.</p> <ul style="list-style-type: none"> <li>• Перед обслуживанием оборудования выключите его и отсоедините кабель питания.</li> <li>• Используйте только заземленные электрические розетки.</li> <li>• Используйте только 3-проводные удлинители.</li> <li>• Убедитесь в исправности штырей заземления на распылителе и на удлинителях.</li> <li>• Не подвергайте воздействию дождя. Храните в помещении.</li> </ul>                                                                                                                                                                                                                                                                                                                                                                                                                                                                                                                                                    |
|                       | <p><b>ОПАСНОСТЬ АЛЮМИНИЕВЫХ ДЕТАЛЕЙ ПОД ДАВЛЕНИЕМ</b></p> <p>Не применяйте 1, 1, 1-трихлорэтан, метилхлорид и другие галогенизированные углеводородные растворители или жидкости, содержащие такие растворители, в оборудовании из алюминия, находящегося под давлением. Подобное их применение может привести к возникновению опасной химической реакции и разрушению оборудования, а также к смерти, серьезным травмам и материальному ущербу.</p>                                                                                                                                                                                                                                                                                                                                                                                                                                                                                                                                                                                                                                                                                                               |
|                      | <p><b>ОПАСНОСТЬ ПРИКОСНОВЕНИЯ К ДВИЖУЩИМСЯ ЧАСТЯМ</b></p> <p>Движущиеся части могут травмировать или оторвать пальцы или иные части тела.</p> <ul style="list-style-type: none"> <li>• Остерегайтесь движущихся частей.</li> <li>• Не используйте оборудование со снятыми защитными устройствами или крышками.</li> <li>• Оборудование под давлением может включиться без предупреждения. Прежде чем проверять, перемещать или обслуживать оборудование, выполните <b>Процедуру сброса давления</b>, приведенную в настоящем руководстве. Отключите электропитание или подачу воздуха.</li> </ul>                                                                                                                                                                                                                                                                                                                                                                                                                                                                                                                                                                  |
|                      | <p><b>ЛИЧНЫЕ СРЕДСТВА ЗАЩИТЫ</b></p> <p>Лица, использующие или обслуживающие оборудование, а также находящиеся в зоне работы, должны применять соответствующие средства защиты, чтобы обезопасить себя от серьезных травм, в том числе от повреждения глаз, вдыхания токсичных газов, ожогов и потери слуха. К ним относятся перечисленные ниже и иные средства защиты:</p> <ul style="list-style-type: none"> <li>• Защитные очки</li> <li>• Защитная одежда и респиратор в соответствии с рекомендациями изготовителя жидкостей и растворителей</li> <li>• Перчатки</li> <li>• Защитные наушники</li> </ul>                                                                                                                                                                                                                                                                                                                                                                                                                                                                                                                                                      |

## Výstražná upozornění

Následující varování se vztahují na sestavení, používání, údržbu a opravy tohoto zařízení. Symbol vykřičníku představuje obecné varování a symbol nebezpečí se týká konkrétních rizik postupu. Podívejte se znovu na tato varování. V celé této příručce, kde to je na místě, můžete nalézt další varování, týkající se konkrétních výrobků.

### Pokyny k uzemnění

Produkt musí být uzemněn. V případě elektrického zkratu uzemnění snižuje riziko úrazu elektrickým proudem tím, že proud svede do země. Tento produkt je vybaven kabelem s uzemňovacím vodičem a odpovídající zástrčkou. Zástrčku je nutno zasunout do správně instalované zásuvky uzemněné podle místních předpisů.



## UPOZORNĚNÍ



### UZEMNĚNÍ

- Nesprávná instalace zemního konektoru může vést k riziku úrazu elektrickým proudem.
- Při opravě nebo výměně kabelu nebo koncovky nesmí být zemní vodič připojen k ani jednomu z plochých vývodů.
- Vodič se zelenou nebo zelenožlutou izolací je zemní vodič.
- Pokud pokynům k uzemnění zcela nerozumíte nebo pokud si nejste jisti, zda je produkt správně uzemněn, obraťte se na kvalifikovaného elektrikáře.
- Neupravujte originální koncovku kabelu; pokud ji nelze zasunout do zásuvky, požádejte kvalifikovaného elektrikáře o výměnu zásuvky.
- Tento produkt je určen k napájení z elektrického rozvodu 120 V a je vybaven uzemněnou koncovkou kabelu, jako na obrázku.

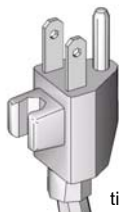

ti9164a

- Produkt připojujte jen k zásuvce, která má stejné uspořádání vývodů jako koncovka kabelu.
- Nepoužívejte s produktem adaptér.

#### Prodlužovací šňůry:

- Používejte jedině 3vodičové prodlužovací šňůry s 3vývodovou uzemněnou zásuvkou na obou koncích, která má na jednom konci stejné uspořádání vývodů jako koncovka kabelu produktu.
- Zkontrolujte, zda prodlužovací šňůra není poškozena. Pokud musíte použít prodlužovací šňůru, musí mít minimální průřez vodičů 12 AWG (2,5 mm<sup>2</sup>), aby snesla proud odebíraný produktem.
- Poddimenzovaná šňůra vykazuje úbytek napětí s důsledkem ztráty výkonu a přehřívání







**UPOZORNĚNÍ****NEBEZPEČÍ POŽÁRU A VÝBUCHU**

Hořlavé výpary, např. rozpouštědel nebo barev, se na pracovišti mohou vznítit a vybuchnout. V zájmu předcházení požáru a výbuchu:

- Nestříkejte hořlavé nebo spalitelné materiály v blízkosti otevřeného ohně nebo zdrojů vznícení, například cigaret, motorů a elektrických zařízení.
- Barva nebo rozpouštědlo procházející soustavou dokáže vytvářet statickou elektřinu. Statická elektřina v přítomnosti výparů barvy nebo rozpouštědla zvyšuje riziko požáru nebo výbuchu. Všechny části stříkacího zařízení, například čerpadlo, hadice, pistole, stříkaný předmět a předměty v okolí, musí být dobře uzemněny, aby se odvedla statická elektřina a nevznikaly jiskry. Používejte vodivé nebo uzemněné vysokotlaké hadice Graco pro bezvzduchové stříkání.
- Ověřte, že jsou všechny nádoby a sběrné systémy uzemněny, aby nedošlo ke statickému výboji.
- Připojte k uzemněné zásuvce a používejte uzemněné prodlužovací šňůry. Nepoužívejte adaptéry 3kolíkové zástrčky na 2kolíkovou.
- Nepoužívejte barvu ani rozpouštědlo s obsahem halogenovaných uhlovodíků.
- Místo, kde stříkáte, musí být dobře větráno. Zajistěte průchod velkého množství čerstvého vzduchu. Čerpadlo musí být na dobře větraném místě. Nestříkejte na čerpadlo.
- Nekuřte v prostoru stříkání.
- Na místě, kde stříkáte, nepřepínejte elektrické spínače, nespouštějte motory a podobná zařízení, která vytvářejí jiskru.
- Udržujte pracoviště čisté a bez zbytků barev, hadrů, nádob s barvami a dalšími hořlavými materiály.
- Zjistěte, co obsahují používané barvy a rozpouštědla. Přečtěte si všechny katalogové listy (MSDS) dodané s materiály a štítky na obalu. Dodržujte bezpečnostní pokyny výrobců barev a rozpouštědel.
- K dispozici musí být funkční hasicí přístroj.
- Rozprašovač způsobuje jiskření. Při použití hořlavé kapaliny v rozprašovači nebo jeho blízkosti či k jeho propláchnutí či čištění, udržujte rozprašovač ve vzdálenosti alespoň 6 m (20 stop) od výbušných par.

**NEBEZPEČÍ VSTRÍKNUTÍ POD KŮŽI**

- Nemiřte pistolí na lidi a zvířata.
- Nepřibližujte ruce a jiné části těla k výstupu produktu. Nepokoušejte se zastavovat úniky částmi těla.
- Vždy použijte kryt trysky. Nestříkejte bez nasazeného krytu trysky.
- Používejte trysky Graco.
- Při čištění nebo výměně trysky dejte pozor. Pokud se tryska ucpe během stříkání, proveďte **Postup vypuštění tlaku** s vypnutím zařízení a vypuštěním tlaku před vyjmutím trysky k čištění.
- Nenechávejte zařízení pod napětím nebo pod tlakem bez dozoru. Pokud zařízení nepoužíváte, vypněte je a proveďte **Postup vypuštění tlaku**.
- Vysokotlaké stříkací zařízení může do těla vstříknout jedy a způsobit vážné zranění. V případě vstříknutí do těla **vyhledejte okamžité chirurgické ošetření**.
- Zkontrolujte hadice a díly, zda nejsou poškozeny. Poškozené hadice nebo díly vyměňte.
- Toto zařízení dokáže vytvořit tlak až 3300 psi. Používejte náhradní díly a příslušenství Graco, které snesou minimálně 3300 psi.
- Pokud nestříkáte, zajistěte spoušť pojistkou. Ověřte, že pojistka správně funguje.
- Před použitím přístroje zkontrolujte, zda jsou všechny spoje v pořádku.
- Zjistěte předem, jak se přístroj vypíná a jak se vypouští tlak. Důkladně se seznamte s ovládacími prvky.

|  <b>UPOZORNĚNÍ</b> |                                                                                                                                                                                                                                                                                                                                                                                                                                                                                                                                                                                                                                                                                                                                                                                                                                                                     |
|-----------------------------------------------------------------------------------------------------|---------------------------------------------------------------------------------------------------------------------------------------------------------------------------------------------------------------------------------------------------------------------------------------------------------------------------------------------------------------------------------------------------------------------------------------------------------------------------------------------------------------------------------------------------------------------------------------------------------------------------------------------------------------------------------------------------------------------------------------------------------------------------------------------------------------------------------------------------------------------|
|                    | <p><b>NEBEZPEČÍ NESPRÁVNÉHO POUŽITÍ ZAŘÍZENÍ</b></p> <p>Nesprávný způsob použití může mít za následek smrt nebo vážný úraz.</p> <ul style="list-style-type: none"> <li>• Při stříkání vždy noste vhodné rukavice, ochranu zraku a respirátor nebo masku.</li> <li>• Nepoužívejte v blízkosti dětí. Chraňte zařízení před dětmi.</li> <li>• Nenatahujte se při práci, nespolehejte na nestabilní oporu. Neustále musíte mít spolehlivou oporu a dobrou rovnováhu.</li> <li>• Neustále buďte ve střehu a soustředěni na to, co děláte.</li> <li>• Nepoužívejte zařízení, jste-li unaveni nebo pod vlivem léků nebo alkoholu.</li> <li>• Nezkrucujte nebo nepřehýbejte hadici.</li> <li>• Hadici nevystavujte teplotám nebo tlakům mimo povolené provozní rozmezí uvedené společností Graco.</li> <li>• Hadici nepoužívejte k tahání nebo zvedání zařízení.</li> </ul> |
|                    | <p><b>NEBEZPEČÍ ÚRAZU ELEKTRICKÝM PROUDEM</b></p> <p>Nesprávné uzemnění, montáž nebo používání systému může způsobit úraz elektrickým proudem.</p> <ul style="list-style-type: none"> <li>• Před opravou zařízení vypněte a odpojte přívodní šňůru.</li> <li>• Používejte pouze uzemněné elektrické zásuvky.</li> <li>• Používejte vždy třívodičové prodlužovací šňůry.</li> <li>• Kontrolujte, zda má pistole a prodlužovací šňůra nepoškozené zemnicí kolíky.</li> <li>• Chraňte před deštěm. Skladujte v místnostech.</li> </ul>                                                                                                                                                                                                                                                                                                                                 |
|                    | <p><b>NEBEZPEČÍ SOUVISEJÍCÍ S HLINÍKOVÝMI DÍLY POD TLAKEM</b></p> <p>V hliníkových tlakových nádobách se nesmí používat 1, 1, 1-trichlorethan, methylenchlorid ani jiná rozpouštědla s halogenovanými uhlovodíky nebo jiné kapaliny s obsahem těchto látek. Hrozí prudká chemická reakce a protržení nádoby, což může vést k úmrtí, vážnému úrazu a škodě na majetku.</p>                                                                                                                                                                                                                                                                                                                                                                                                                                                                                           |
|                  | <p><b>NEBEZPEČÍ - POHYBLIVÉ SOUČÁSTI</b></p> <p>Pohyblivé součásti mohou poranit nebo amputovat prsty nebo jiné části těla.</p> <ul style="list-style-type: none"> <li>• Zůstávejte mimo dosah pohybujících se součástí.</li> <li>• Neprovozujte zařízení se sejmutými ochrannými kryty nebo zábranami.</li> <li>• Zařízení, které je pod tlakem, se může spustit do provozu bez výstrahy. Před prováděním kontroly, přemístění nebo údržby zařízení proveďte <b>Postup uvolnění tlaku</b> uvedený v této příručce. Odpojte elektrické napájení nebo přívod stlačeného vzduchu.</li> </ul>                                                                                                                                                                                                                                                                          |
|                  | <p><b>OSOBNÍ OCHRANNÉ POMŮCKY</b></p> <p>Při používání a opravách zařízení a v blízkosti pracoviště, kde se zařízení používá, je nutno používat vhodné ochranné pomůcky, které pomáhají chránit před vážným úrazem, například zasažením očí, vdechnutím jedovatých výparů, popálením a poškozením sluchu. Příklady ochranných pomůcek (seznam není úplný):</p> <ul style="list-style-type: none"> <li>• Ochrana očí</li> <li>• Ochranný oděv a respirátor podle doporučení výrobců kapaliny a rozpouštědla</li> <li>• Rukavice</li> <li>• Ochrana sluchu</li> </ul>                                                                                                                                                                                                                                                                                                 |

## Figyelmeztetések

A következő figyelmeztetések a gép beállítására, használatára, karbantartására és annak a javítására vonatkoznak. A felkiáltójel általános figyelmeztetést jelent, míg a veszjel folyamat-specifikus kockázatokra hívja fel a figyelmet. Tartsa szem előtt ezeket a figyelmeztetéseket. A megfelelő termékeknél további figyelmeztetéseket találhat.

### Földelésre vonatkozó utasítások

Földelni kell a terméket. Így, villamos zárlat esetén az áramütés veszélye kevésbé áll fenn, mivel a földelő vezeték az elektromos áramnak elfolyási utat biztosít. A termék, földelő vezetékkel tartalmazó kábellel és megfelelő földelő csatlakozóval is fel van szerelve. A csatlakozódugót helyesen folszerelt és a vonatkozó helyi előírásoknak és irányelveknek megfelelően földelt fali csatlakozóaljzatba kell csatlakoztatni.



## FIGYELMEZTETÉS



### FÖLDELÉS

- A földelési csatlakozó nem szabályszerű beszerelése áramütést okozhat.
- Ha a vezeték vagy a csatlakozó cseréjére vagy javítására van szükség, a földelő vezetékkel ne csatlakoztassa egyik érintkezőhöz sem.
- A földelő vezeték a huzalon lévő külső szigetelés zöld vagy zöld-sárga színéről ismerhető fel.
- A földelési utasítások meg nem értése esetén, vagy ha a termék leföldeltségével kapcsolatban kételyek merülnének fel, hívjon megfelelő szakképesítéssel rendelkező villanyszerelőt vagy gépkarbantartót.
- A mellékelt csatlakozót ne módosítsa; ha a csatlakozó nem illeszkedik megfelelően az aljzatba, akkor idevágó szakképesítéssel rendelkező villanyszerelővel, megfelelő aljzatot szereltessen fel.
- Ezt a terméket 120 V névleges feszültségű áramkörökben való használatra tervezték és a lenti ábrához hasonló földelő csatlakozóval rendelkezik.

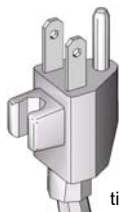

ti9164a

- A terméket csak olyan aljzatra szabad rákapcsolni, amelynek kialakítása megegyezik a dugaszéval.
- Ezt a terméket elosztón keresztül villamos hálózatra csatlakoztatni tilos.

#### Hosszabbítókábelek:

- Kizárólag 3 érintkezős földelő érintkezővel ellátott 3 eres hosszabbítókábeleket, valamint 3 érintkezős, a terméken lévő csatlakozó befogadására képes csatlakozóaljzatot használjon.
- Győződjön meg róla, hogy sérülésmentes-e a hosszabbítókábel. Ha hosszabbítókábel használatára van szükség, akkor az áramfogyasztást elviselő, legalább 12 AWG (2,5 mm<sup>2</sup>) huzalméretű kábelt használjon.
- Kisebb keresztmetszetű kábel a hálózati feszültség eséséhez, teljesítménycsökkenéshez és túlmelegedéshez vezet.



## ⚠ FIGYELMEZTETÉS



### TŰZ- ÉS ROBBANÁSVESZÉLY







A munkavégzés helyén jelen lévő robbanásveszélyes gőzök, úgymint az oldószerből és festékből eredő gőzök, gyulladást vagy robbanást idézhetnek elő. A tűz és robbanás elkerülése érdekében a következőket kell tenni:

- Nyílt láng valamint más hőforrások, például cigaretták, motorok vagy villamos berendezések közelében ne permetezzen lobbanékony vagy gyúlékony anyagokat.
- A berendezésen keresztüláramló festékanyag vagy oldószer a munkagépnek statikus elektromos töltést adhat. A statikus elektromos töltés festékanyagok vagy oldószerből eredő gőzök jelenlétében tüzet vagy robbanást okozhat. A szórógép rendszer összes tartozéka, beleértve a szivattyút, a tömlőszerkezetet, a szórópisztolyt, valamint a munkavégzés területén valamint a körülötte jelen lévő tárgyakat szabályszerűen le kell földelni a statikus kisülések és a szikrák elkerülése érdekében. A Graco által gyártott nagynyomású levegő nélküli szórógép tömlőket használjon.
- Ellenőrizze le, hogy az összes tartály és gyűjtőrendszer le van-e földelve a statikus kisülések megelőzése érdekében.
- Leföldelt csatlakozóaljzatot és leföldelt hosszabbító vezetékeket használjon. Ne használjon 3:2 arányú átalakítót.
- Ne használjon halogénezett szénhidrátokat tartalmazó festékanyagot vagy oldószert.
- A munkát jól szellőző területen kell végezni. A munkavégzés területén keresztül biztosítsa a friss levegő szabad áramlását. A szivattyúszerelvényt jól szellőző helyen kell tárolni. A szivattyúszerelvényre ne permetezzen.
- A munkavégzés területén ne dohányozzon.
- A munkavégzés területén villanykapcsolókat, motorokat vagy hasonló szikrát létrehozó berendezéseket ne működtessen.
- A munkavégzés területét tartsa tisztán és a festékeket, oldószereket, rongyokat és más gyúlékony anyagokat ne hagyjon szabadon.
- Ismerje meg a szórt festékek és oldószerek összetevőit. Olvassa el mindegyik festék és oldószerezettel anyagbiztonsági adatlapját, valamint a festék- és oldószerezés dobozokra ragasztott címkéket. Tartsa be a festékek és az oldószerezés gyártóinak biztonsági utasításait.
- Legyen kéznél működőképes tűzoltó készülék.
- Szikrák keletkezhetnek a szórógépben. Ezért amikor gyúlékony folyadék található mellette, illetve ilyen anyagot használnak a közelben öblítésre vagy tisztításra, a szórógépet tartsa legalább 20 lábnyi (6 m) távolságra a robbanásveszélyes gőzöktől.



### FOLYADÉK BŐRBE LÖVELLÉS VESZÉLYE

- Soha ne fordítsa a pisztolyt valamint ne permetezzen bármely személy vagy állat felé.
- Tartsa távol a kezét és a többi testrészét a kilövellő folyadéktól. A szivárgásokat ne próbálja meg például a testrészeivel megállítani.
- Mindig helyezze fel a szórófej védőburkolatát. Soha ne permetezzen úgy, hogy a szórófej védőburkolata nincs felszerelve.
- A Graco által gyártott szórófejeket használjon.
- A szórófejek tisztítását és cseréjét óvatosan végezze. Ha a permetezés során a szórófej eltömődik, a tisztítási folyamat megkezdése valamint a berendezés kikapcsolása és nyomásmentesítése előtt járjon el a **Nyomásmentesítés** részben leírtaknak megfelelően.
- A berendezést ne hagyja őrizet nélkül felgerjesztett vagy nyomás alatti állapotban. Ha a berendezés nincs használatban, akkor annak kikapcsolása előtt el kell végezni a **Nyomásmentesítés** részben leírt eljárást.
- A nagynyomású permetezés mérgeket lövellhet be az emberi testbe és súlyos testi sérülést okozhat. A folyadék testbe lövellése esetén, **azonnal orvoshoz kell fordulni**.
- A tömlőket és az alkatrészeket vizsgálja meg, nincs-e rajtuk károsodás. A sérült tömlőket vagy alkatrészeket cserélje ki.
- Ez a rendszer 3300 psi nyomás létrehozására képes. A Graco által gyártott cserealkatrészeket vagy 3300 psi nyomás elviselésére képes tartozékokat használjon.
- Ha nem végez szórást, mindig akassza be a billentyűzárát. Győződjön meg róla, hogy megfelelően működik-e a billentyűzár.
- A berendezés működtetése előtt ellenőrizze le, hogy az összes csatlakozás megfelelően zár-e.
- A berendezést működtető személynek ismernie kell a gyors kikapcsolás és nyomáscsökkentés módját. Az összes kezelőszerv hatását alaposan ismerni kell.

|  <b>FIGYELMEZTETÉS</b> |                                                                                                                                                                                                                                                                                                                                                                                                                                                                                                                                                                                                                                                                                                                                                                                                                                                                                                                                                                                                                                                                                                   |
|---------------------------------------------------------------------------------------------------------|---------------------------------------------------------------------------------------------------------------------------------------------------------------------------------------------------------------------------------------------------------------------------------------------------------------------------------------------------------------------------------------------------------------------------------------------------------------------------------------------------------------------------------------------------------------------------------------------------------------------------------------------------------------------------------------------------------------------------------------------------------------------------------------------------------------------------------------------------------------------------------------------------------------------------------------------------------------------------------------------------------------------------------------------------------------------------------------------------|
|                        | <p><b>A NEM RENDELTETÉSSZERŰ HASZNÁLATBÓL EREDŐ VESZÉLYEK</b></p> <p>A nem rendeltetésszerű használat halálhoz vagy súlyos sérüléshez vezethet.</p> <ul style="list-style-type: none"> <li>• Festéskor mindig viseljen megfelelő védőkesztyűt, védőszemüveget és légzőkészüléket vagy álarcot.</li> <li>• A berendezést ne működtesse, valamint ne permetezzen gyermek közelében. A gyermekeket mindig tartsa távol a berendezéstől.</li> <li>• Soha ne hajoljon el túlságosan és ne álljon instabil állványon. Vigyázzon, soha ne veszítse el az egyensúlyát és mindig álljon szilárdan a lábán.</li> <li>• Maradjon éber, munkáját figyelmesen végezze.</li> <li>• Ne használja a készüléket, ha anyagfáradásból eredő hiba lépett, fel, vagy ha gyógyszer, illetve alkohol hatása alatt áll.</li> <li>• A tömlőt ne csomózza össze és ne törje meg túlzottan.</li> <li>• A tömlő használatakor maradjon a Graco által megszabott hőmérsékleti értékeken és nyomáson belül.</li> <li>• A tömlőt ne használja erőátviteli szervként, például a berendezés húzására vagy megemelésére.</li> </ul> |
|                        | <p><b>ÁRAMÜTÉS VESZÉLYE</b></p> <p>A nem megfelelő földelés, összeszerelés, illetve használat áramütéshez vezethet.</p> <ul style="list-style-type: none"> <li>• Javítás előtt kapcsolja ki a gépet, a hálózati csatlakozókábelt pedig húzza ki az aljzatból.</li> <li>• A csatlakozókábelt kizárólag földelt aljzatba dugja.</li> <li>• Kizárólag 3 eres hosszabbító kábelt használjon.</li> <li>• Ellenőrizze, hogy sértetlenek-e a szórógép és a hosszabbítókábel földelés érintkezői.</li> <li>• Ne hagyja kint az esőben: tárolja épületen belül.</li> </ul>                                                                                                                                                                                                                                                                                                                                                                                                                                                                                                                                 |
|                        | <p><b>TÚLNYOMÁSOS ALUMÍNIUM ALKATRÉSZEK HASZNÁLATÁBÓL EREDŐ VESZÉLY</b></p> <p>Ne használjon 1, 1, 1-triklór-etánt, metilén-kloridot, más halogénezett szénhidrogén oldószert vagy túlnyomás alatt lévő alumínium tartályban tartott ilyen oldószert tartalmazó folyadékot. Ezek használata heves vegyi reakciót válthat ki, így a berendezés megrepedhet, és ez halált, súlyos sérüléseket és jelentős vagyoni kárt okozhat.</p>                                                                                                                                                                                                                                                                                                                                                                                                                                                                                                                                                                                                                                                                 |
|                      | <p><b>MOZGÓ ALKATRÉSZEK ÁLTAL OKOZOTT SÉRÜLÉS VESZÉLYE</b></p> <p>A mozgó alkatrészek becsíphetik vagy levághatják az ujjakat és más testrészeket.</p> <ul style="list-style-type: none"> <li>• Tartson biztos távolságot a mozgó alkatrészekről.</li> <li>• Tilos a berendezést védő vagy borítóelemek nélkül üzemeltetni.</li> <li>• A nyomás alatt lévő berendezés előzetes figyelmeztetés nélkül működni kezdhet. A berendezés ellenőrzése, mozgatása vagy javítása előtt hajtsa végre ezen útmutató <b>Nyomásmentesítési folyamat</b> című részében leírtakat. Szakítsa meg a feszültség- ill. levegőellátást.</li> </ul>                                                                                                                                                                                                                                                                                                                                                                                                                                                                    |
|                      | <p><b>SZEMÉLYES VÉDŐFELSZERELÉS</b></p> <p>A súlyos sérülések (szemsérülés, mérgező gőzök belélegzése, égési sérülés, halláskárosodás) elkerülése érdekében a szórógép működtetése, javítása közben, illetve ha a gép működési területén belül tartózkodik, viseljen megfelelő védőfelszerelést. Ilyen védőfelszerelés a:</p> <ul style="list-style-type: none"> <li>• Szemvédő eszköz</li> <li>• A folyadék vagy oldószer gyártója által előírt védőöltözet és légzőkészülék</li> <li>• Kesztyű</li> <li>• Hallásvédő eszköz</li> </ul>                                                                                                                                                                                                                                                                                                                                                                                                                                                                                                                                                          |

## Varovania

Nasledujúce varovania platia pre inštaláciu, používanie, uzemňovanie, údržbu a opravu tohto zariadenia. Symbol výkričníka upozorňuje na všeobecné varovania a symbol nebezpečenstva označuje riziká špecifické pre konkrétny postup. Tieto varovania si pozrite znova v prípade potreby. Ďalšie varovania špecifické pre daný produkt môžete nájsť v celom texte tejto príručky, kde sú uvádzané podľa vhodnosti.

### Pokyny na uzemňovanie

Tento výrobok musí byť uzemnený. V prípade elektrického skratu uzemnenie znižuje riziko úrazu elektrickým prúdom tým, že poskytuje vodič na odvedenie elektrického prúdu. Tento výrobok je vybavený káblom s uzemňovacím vodičom s príslušnou uzemňovacou zástrčkou. Zástrčka musí byť pripojená do zásuvky, ktorá je správne nainštalovaná a uzemnená v súlade so všetkými miestnymi predpismi a nariadeniami.

## ! VAROVANIE



### UZEMNENIE

- Nesprávna inštalácia uzemňovacej zástrčky môže spôsobiť riziko úrazu elektrickým prúdom.
- Ak sa vyžaduje oprava alebo výmena kábla alebo zástrčky, nepripájajte uzemňovací vodič k žiadnemu z plochých konektorov.
- Vodič s izoláciou so zeleným vonkajším povrchom so žltými pásikmi alebo bez nich je uzemňovací vodič.
- Ak vám pokyny na uzemnenie nie sú úplne jasné alebo ak máte pochybnosti o správnom uzemnení tohto výrobku, konzultujte to s kvalifikovaným elektrikárom alebo servisným technikom.
- Neupravuje dodanú zástrčku; ak nepasuje do zásuvky, požiadajte o nainštalovanie správnej zásuvky kvalifikovaného elektrikára.
- Tento výrobok je určený na použitie v elektrickom obvode s nominálnym napätím 120 V a má uzemňovaciu zástrčku podobnú zástrčke znázornenej na obrázku uvedenom nižšie.

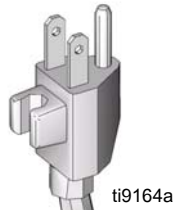

- Výrobok pripájajte iba do zásuvky s rovnakou konfiguráciou ako zástrčka.
- S týmto výrobkom nepoužívajte adaptér.

#### Predlžovacie šnúry:

- Používajte iba 3-žilový predlžovací kábel s 3-kolíkovou uzemňovacou zástrčkou a 3-dierovou zásuvkou, ktorá je zhodná so zástrčkou výrobku.
- Skontrolujte, či predlžovací kábel nie je poškodený. Ak je potrebný predlžovací kábel, na prenos prúdu odoberaného výrobkom použite kábel veľkosti minimálne 12 AWG (2,5 mm<sup>2</sup>).
- Nedostatočne dimenzovaný kábel spôsobuje pokles napätia, stratu výkonu a prehrievanie.







**VAROVANIE**
**NEBEZPEČENSTVO OHŇA A VÝBUCHU**

Horľavé výpary, ako napríklad výpary z rozpúšťadla a farby sa môžu na pracovisku vznietiť alebo explodovať. Pomoc pri predchádzaní ohňa a výbuchu:

- Nestriekajte horľavé alebo zápalné materiály v blízkosti otvoreného ohňa ani zdrojov zapálenia, ako sú napríklad cigarety, motory a elektrické zariadenia.
- Farby alebo rozpúšťadlá pretekajúce cez zariadenie môžu spôsobiť vznik statickej elektriny. Statická elektrina vytvára riziko požiaru alebo výbuchu v prítomnosti výparov z farieb alebo rozpúšťadiel. Všetky časti striekacieho systému vrátane čerpadla, hadicovej zostavy, striekacej pištole a predmetov v oblasti striekania a okolo neho musia byť správne uzemnené, aby sa chránili pred statickými výbojmi a iskrami. Používajte vodivé alebo uzemnené vysokotlakové hadice Graco pre bezvzduchové striekanie farieb.
- Skontrolujte, či sú všetky nádržky a zberné systémy uzemnené, aby sa zabránilo vzniku statického výboja.
- Pripojte k uzemnenej zásuvke a použite uzemnené predlžovacie káble. Nepoužívajte adaptér „3 na 2“.
- Nepoužívajte farby ani rozpúšťadlá obsahujúce halogenizované uhľovodíky.
- Oblasť striekania udržiavajte dobre vetranú. Udržiavajte dostatočný prívod čerstvého vzduchu prúdiaceho cez túto oblasť. Zostavu čerpadla uchovávajte v dobre vetranom priestore. Nestriekajte na zostavu čerpadla.
- V oblasti striekania nefajčite.
- V oblasti striekania nepoužívajte vypínače svetiel, motory ani podobné výrobky vytvárajúce iskry.
- Oblasť udržiavajte v čistote a bez nádob s farbami alebo rozpúšťadlami, handier a iných horľavých materiálov.
- Oboznámte sa s obsahom striekaných farieb a rozpúšťadiel. Prečítajte si všetku dokumentáciu o bezpečnosti materiálov (MSDS) a označenia nádob dodané s farbami a rozpúšťadlami. Dodržiavajte bezpečnostné pokyny výrobcu farieb a rozpúšťadiel.
- Musia byť k dispozícii funkčné hasiace prístroje.
- Striekačka vytvára iskry. Keď sa v striekačke alebo v jej blízkosti alebo na preplachovanie alebo čistenie používa horľavá kvapalina, udržiavajte striekačku minimálne 6 m od výbušných výparov.

**NEBEZPEČENSTVO PODKOŽNÉHO VSTREKNUTIA**

- Nesmerujte pištoľ na žiadne osoby ani zvieratá a ani na ne nestriekajte.
- Ruky a iné časti tela udržiavajte mimo unikajúcich kvapalín. Napríklad sa nepokúšajte zastaviť netesnosti akýmikoľvek časťami tela.
- Vždy používajte chránič dýzového nástavca. Nestriekajte bez nasadeného chrániča dýzového nástavca.
- Používajte dýzové nástavce Graco.
- Pri čistení a výmene dýzových nástavcov postupujte opatrne. Ak sa dýzový nástavec počas striekania upchá, pred odstránením dýzového nástavca z dôvodu jeho vyčistenia vypnite jednotku a uvoľnite tlak podľa **postupu uvoľnenia tlaku**.
- Nenechávajte jednotku pripojenú k napájaniu ani pod tlakom bez dozoru. Keď sa jednotka nepoužíva, vypnite ju podľa **postupu uvoľnenia tlaku**.
- Vysokotlakové striekanie je schopné vstreknúť toxíny do tela a spôsobiť závažné poranenie. Ak dôjde k injekcii, **okamžite vyhľadajte chirurgické ošetrenie**.
- Skontrolujte hadice a súčasti na príznaky poškodenia. Vymeňte všetky poškodené hadice alebo súčasti.
- Tento systém dokáže vytvoriť tlak 3300 psi. Používajte náhradné diely alebo príslušenstvo značky Graco určené pre tlak minimálne 3300 psi.
- Keď nestriekate, vždy zaistíte poistku spúšťača. Skontrolujte, či poistka spúšťača funguje správne.
- Pred prevádzkou jednotky skontrolujte, či sú všetky prípojky bezpečné.
- Oboznámte sa s tým, ako zastaviť jednotku a rýchlo vypustiť tlak. Dôkladne sa oboznámte s ovládacími prvkami.

|  <b>VAROVANIE</b> |                                                                                                                                                                                                                                                                                                                                                                                                                                                                                                                                                                                                                                                                                                                                                                                                                                                                                 |
|----------------------------------------------------------------------------------------------------|---------------------------------------------------------------------------------------------------------------------------------------------------------------------------------------------------------------------------------------------------------------------------------------------------------------------------------------------------------------------------------------------------------------------------------------------------------------------------------------------------------------------------------------------------------------------------------------------------------------------------------------------------------------------------------------------------------------------------------------------------------------------------------------------------------------------------------------------------------------------------------|
|                   | <p><b>RIZIKO NESPRÁVNEHO POUŽITIA ZARIADENIA</b></p> <p>Nesprávne použitie môže spôsobiť smrť alebo vážne poranenie.</p> <ul style="list-style-type: none"> <li>• Pri striekaní farieb vždy noste vhodné rukavice, ochranu očí a respirátor alebo masku.</li> <li>• Nepracujte a nestriekajte v blízkosti detí. Deti udržiavajte vždy mimo zariadenia.</li> <li>• Nesiahajte cez zariadenie a nestúpajte na nestabilnú plochu. Pri práci stojte vždy v stabilnej polohe a udržiavajte rovnováhu.</li> <li>• Venujte pozornosť vykonávanej práci.</li> <li>• Nepracujte so zariadením ak ste unavený alebo pod vplyvom liekov alebo alkoholu.</li> <li>• Nelámte ani nadmerne neohýňajte hadicu.</li> <li>• Nevystavujte hadicu teplotám ani tlakom prekračujúcim špecifikácie spoločnosti Graco.</li> <li>• Hadice nepoužívajte na ťahanie ani zdvíhanie zariadenia.</li> </ul> |
|                   | <p><b>NEBEZPEČENSTVO ZÁSAHU ELEKTRICKÝM PRÚDOM</b></p> <p>Zlé uzemnenie, nastavenie alebo používanie systému môže spôsobiť zásah elektrickým prúdom.</p> <ul style="list-style-type: none"> <li>• Pred servisom zariadenie vypnite a odpojte kábel napájania.</li> <li>• Používajte iba uzemnené elektrické zásuvky.</li> <li>• Používajte iba trojžilové predlžovacie káble.</li> <li>• Zabezpečte, aby boli jednotlivé zemniace kontakty na striekačke a predlžovacích kábloch neporušené.</li> <li>• Nevystavujte dažďu. Skladujte vo vnútri.</li> </ul>                                                                                                                                                                                                                                                                                                                     |
|                   | <p><b>NEBEZPEČENSTVO PRETLAKOVÝCH HLINÍKOVÝCH ČASTÍ</b></p> <p>Nepoužívajte 1, 1, 1-trichlóretán, metylénchlorid ani iné halogenizované uhľovodíkové rozpúšťadlá alebo kvapaliny obsahujúce takéto rozpúšťadlá v pretlakovom hliníkovom zariadení. Takéto použitie môže spôsobiť prudkú chemickú reakciu a prasknutie zariadenia a môže mať za následok smrť, vážne zranenie a poškodenie majetku.</p>                                                                                                                                                                                                                                                                                                                                                                                                                                                                          |
|                 | <p><b>NEBEZPEČENSTVO POHYBUJÚCICH SA DIELOV</b></p> <p>Pohybujúce sa diely vám môžu priškripiť alebo odseknúť prsty a iné časti tela.</p> <ul style="list-style-type: none"> <li>• Držte sa ďalej od pohybujúcich sa dielov.</li> <li>• Nepoužívajte zariadenie bez chráničov alebo ak má odmontované kryty.</li> <li>• Pretlakové zariadenie sa môže bez varovania spustiť. Pred vykonaním kontroly, presunu alebo servisu zariadenia postupujte podľa časti <b>Postup pri znižovaní tlaku</b> v tomto návode. Vypnite zariadenie alebo prívod vzduchu.</li> </ul>                                                                                                                                                                                                                                                                                                             |
|                 | <p><b>PROSTRIEDKY OSOBNÉJ OCHRANY</b></p> <p>Pri obsluhu, servise alebo počas zdržovania sa na pracovisku, kde sa nachádza zariadenie, musíte nosiť vhodné prostriedky osobnej ochrany, ktoré vás budú chrániť pred vážnym zranením, vrátane zranenia očí, vdýchnutia jedovatých výparov, popálenín a straty sluchu. Toto zariadenie pozostáva, ale neobmedzuje sa na:</p> <ul style="list-style-type: none"> <li>• Ochranné okuliare</li> <li>• Oblečenie a respirátor podľa odporúčaní výrobcu kvapaliny a rozpúšťadla</li> <li>• Rukavice</li> <li>• Chrániče sluchu</li> </ul>                                                                                                                                                                                                                                                                                              |

Komponentenbezeichnung / Części urządzenia / Обозначение деталей / Identifikace součástí /  
Alkatrészek / Identifikácia komponentu

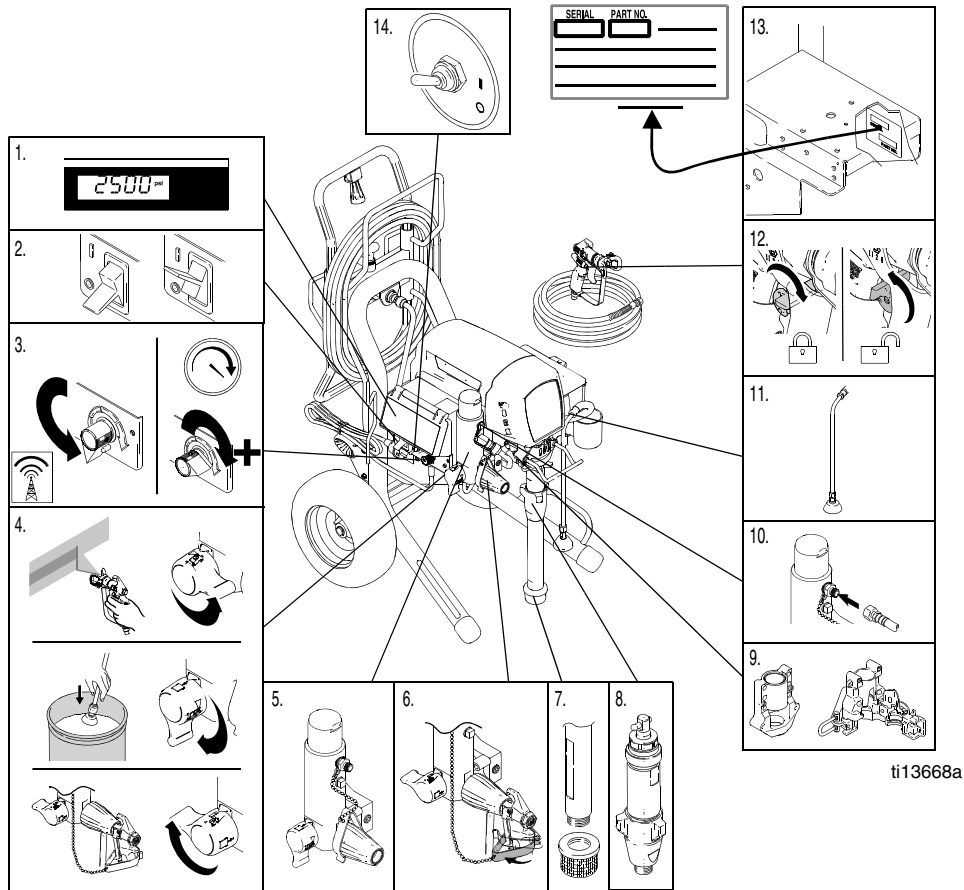

ti13668a

|    | Deutsch                                        | Polski                                                     | Английский                                             | Česky                                        | Magyar                                                 | Slovenčina                                  |
|----|------------------------------------------------|------------------------------------------------------------|--------------------------------------------------------|----------------------------------------------|--------------------------------------------------------|---------------------------------------------|
| 1  | Premium-Digital-Display                        | ULEPSZONY WYŚWIETLACZ CYFROWY                              | Цифровой дисплей улучшенного устройства                | Digitální displej Premium                    | Kiváló minőségű digitális kijelző                      | Bonusový digitálny displej                  |
| 2  | Netzschalter                                   | Włączniki ON/OFF (Włącz/Wyłącz)                            | Выключатель                                            | Hlavní vypínač                               | ON/OFF (BE/KI) kapcsoló                                | Vypínač ON/OFF (ZAP/VYP)                    |
| 3  | Drucküberwachung/ E-Control                    | Regulacja ciśnienia / regulacja E                          | Управление давлением / E-управление                    | Ovládání tlaku / E-ovládání                  | Nyomásszabályozó / elektronikus vezérlés               | Regulátor tlaku / E-Control                 |
| 4  | Entlüftungs-/Spritz-/ AutoClean-Ventil         | Zawór zalewania / rozpylania / samoczyszczania (AutoClean) | Кран Заливка / Распыление / Функция AutoClean          | Zaplavení / Sřřikání / AutoClean             | Légtelenítı / szıró- / AutoClean öntisztító szelep     | Plniaci / striekací / AutoClean ventil      |
| 5  | Filter                                         | Filtr                                                      | Фильтр                                                 | Filtr                                        | Szűrı                                                  | Filter                                      |
| 6  | AutoClean <sub>2</sub> <sup>™</sup>            | AutoClean <sub>2</sub> <sup>™</sup>                        | AutoClean <sub>2</sub> <sup>™</sup>                    | AutoClean <sub>2</sub> <sup>™</sup>          | AutoClean <sub>2</sub> <sup>™</sup>                    | AutoClean <sub>2</sub> <sup>™</sup>         |
| 7  | Saugschlauch                                   | Rurka syfonu                                               | Трубка всасывания                                      | Násoska                                      | Szifoncsı                                              | Nasávacia hadica                            |
| 8  | Pumpe                                          | Pompa                                                      | Насос                                                  | Čerpadlo                                     | Szivattyú                                              | Čerpadlo                                    |
| 9  | Lagergehäuse/ ProConnect <sup>™</sup>          | Ošlona ložyska / ProConnect <sup>™</sup>                   | Корпус подшипника / ProConnect <sup>™</sup>            | Těleso ložyska / ProConnect <sup>™</sup>     | Csapágyház / ProConnect <sup>™</sup>                   | Nosný plášť / ProConnect <sup>™</sup>       |
| 10 | Materialauslass                                | Wylot cieczy                                               | Выход жидкости                                         | Výstup kapaliny                              | Folyadék elvezetı nyílás                               | Odtok kvapaliny                             |
| 11 | Ablassrohr                                     | Rurka spustowa                                             | Трубка слива                                           | Odtoková trubka                              | Úritıcsı                                               | Vypúšťacia hadica                           |
| 12 | Abzugssperre                                   | Blokada spustu                                             | Предохранитель курка                                   | Pojistka spouště                             | Billentyűzár                                           | Zámok spúšťača                              |
| 13 | Modell-/ Seriennummernschild                   | Tabliczka modelu/seryjna                                   | Бирка с номером модели/серийный номером                | Nálepka s označením modelu a výrobním číslem | Modell- / sorozat címke                                | Model/sériové označenie                     |
| 14 | WatchDog <sup>™</sup> -Schalter (nicht Mark V) | Wyłącznik WatchDog <sup>™</sup> (nie Mark V)               | Переключатель WatchDog <sup>™</sup> (не модель Mark V) | Spínač WatchDog <sup>™</sup> (ne u Značky V) | WatchDog <sup>™</sup> kapcsoló (Mark V esetében nincs) | Prepínač WatchDog <sup>™</sup> (nie Mark V) |



## Erdung / Uziemienie / Заземление / Uzemnění / Földelés / Uzemnenie

| Deutsch                                                                                                                                                                                           | Polski                                                                                                                                                                                                                                   | Английский                                                                                                                                                                                                                | Česky                                                                                                                                                                                                   | Magyar                                                                                                                                                                                                           | Slovenčina                                                                                                                                                                                       |
|---------------------------------------------------------------------------------------------------------------------------------------------------------------------------------------------------|------------------------------------------------------------------------------------------------------------------------------------------------------------------------------------------------------------------------------------------|---------------------------------------------------------------------------------------------------------------------------------------------------------------------------------------------------------------------------|---------------------------------------------------------------------------------------------------------------------------------------------------------------------------------------------------------|------------------------------------------------------------------------------------------------------------------------------------------------------------------------------------------------------------------|--------------------------------------------------------------------------------------------------------------------------------------------------------------------------------------------------|
| Das Spritzgerät muss geerdet werden. Eine Erdung reduziert die Gefahr von Statik und Stromschlägen, indem sie bei Statikaufbau oder Kurzschluss eine Ableitung für den elektrischen Strom bildet. | Rozpylacz musi być uziemiony. Uziemienie zmniejsza ryzyko nagromadzenia ładunku statycznego lub porażenia elektrycznego, będąc, w przypadku nagromadzenia ładunku statycznego lub zwarcia, przewodem odpływowym dla prądu elektrycznego. | Распылитель должен быть заземлен. Заземление снижает опасность статического разряда и удара электрическим током, так как он уходит по проводу заземления в случае накопления статического заряда или короткого замыкания. | Stříkací zařízení musí být uzemněno. Uzemnění snižuje nebezpečí úrazu elektrickým proudem a elektrostatického výboje tím, že v případě krátkého spojení vytváří cestu pro odvedení elektrického proudu. | A szórógépet megfelelően földelni kell. A földelés csökkenti a statikus és hálózati áram által okozott áramütés veszélyét egy földelő vezetékkel a statikus elektromosság levezetésére, illetve rövidzár esetén. | Rozstrekovalč musí byť uzemnený. Uzemnenie znižuje riziko úrazu statickým a elektrickým prúdom tým, že obsahuje únikový drôt pre nazhromaždený statický elektrický prúd alebo pre prípad skratu. |

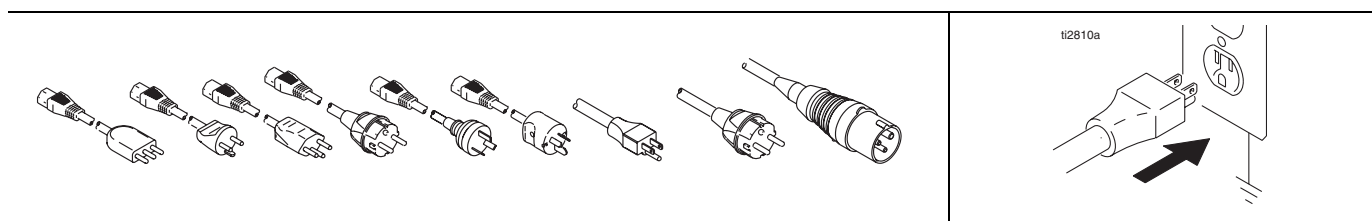

### Deutsch

- Das Netzkabel des Spritzgeräts hat einen Schukostecker und enthält einen Erdungskontakt.
- Der Stecker muss in eine Steckdose eingesteckt werden, die ordnungsgemäß installiert und alle anwendbaren Sicherheitsvorschriften erfüllt.

### Polski

- Kabel zasilający rozpylacz posiada przewód uziemiający z odpowiednim połączeniem uziemiającym.
- Wtyczka musi być włożona do gniazdka, które zostało prawidłowo zainstalowane i uziemione zgodnie z lokalnymi przepisami dotyczącymi instalacji elektrycznych.

### Английский

- Кабель распылителя включает провод заземления с соответствующим контактом заземления.
- Вилку распылителя следует включать в розетку, должным образом установленную и заземленную в соответствии со всеми местными правилами и нормативами.

### Česky

- Přívodní šňůra stříkacího zařízení obsahuje zemnicí drát s příslušným uzemňovacím spojením.
- Vidlice musí být připojena do zásuvky, která je řádně instalovaná a uzemněná v souladu se všemi místními pravidly a předpisy.

### Magyar

- A szórógép vezetéke rendelkezik földelő huzallal és megfelelő földelési csatlakozóval.
- A csatlakozódugót helyesen fölszerelt és a vonatkozó helyi előírásoknak megfelelően földelt fali csatlakozóaljzatba kell csatlakoztatni.

### Slovenčina

- Šnúra rozstrekovalča obsahuje drôt uzemnenia s vhodným kontaktom so zemou.
- Zástrčka musí byť zapnutá do výstupu, ktorý je správne nainštalovaný a uzemnený v súlade so všetkými miestnymi zákonníkmi a predpismi.

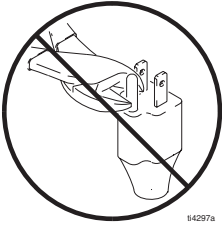
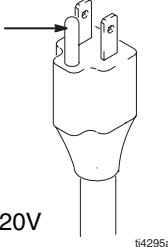

|                                                                                                                                                                                                                                                     |                                                                                                                                                                                                                                                                                                                        |                                                                                                                                                                           |                                                                                                                                                                                                                             |
|-----------------------------------------------------------------------------------------------------------------------------------------------------------------------------------------------------------------------------------------------------|------------------------------------------------------------------------------------------------------------------------------------------------------------------------------------------------------------------------------------------------------------------------------------------------------------------------|---------------------------------------------------------------------------------------------------------------------------------------------------------------------------|-----------------------------------------------------------------------------------------------------------------------------------------------------------------------------------------------------------------------------|
|                                                                                                                                                                    |                                                                                                                                                                                                                                                                                                                        |                                                                                         |                                                                                                                                                                                                                             |
| <b>Deutsch</b>                                                                                                                                                                                                                                      |                                                                                                                                                                                                                                                                                                                        |                                                                                                                                                                           |                                                                                                                                                                                                                             |
| <ul style="list-style-type: none"> <li>Den Stecker nicht verändern! Wenn der Stecker nicht in die Steckdose passt, lassen Sie von einem Elektriker eine geeignete geerdete Steckdose installieren. Keinen Adapter verwenden!</li> </ul>             | <b>Spannungsversorgung</b> <ul style="list-style-type: none"> <li>100-120-V-Geräte benötigen eine Versorgung mit 100-120 VAC, 50/60 Hz, 15 A, 1-phasig.</li> <li>230-V-Geräte benötigen eine Versorgung mit 230 VAC, 50/60 HZ, 7,5 A, 1-phasig.</li> </ul>                                                             | <b>Spannungsversorgung</b> <ul style="list-style-type: none"> <li>Ein Verlängerungskabel mit einem unbeschädigten Erdungskontakt verwenden.</li> </ul>                    | <ul style="list-style-type: none"> <li>Als Verlängerungskabel nur ein dreidriges Kabel mit mindesten 2,5 mm<sup>2</sup> Adernquerschnitt verwenden.</li> </ul>                                                              |
| <b>Polski</b>                                                                                                                                                                                                                                       |                                                                                                                                                                                                                                                                                                                        |                                                                                                                                                                           |                                                                                                                                                                                                                             |
| <ul style="list-style-type: none"> <li>Nie wolno modyfikować wtyczki! Jeśli wtyczka nie mieści się w gniazdku, to gniazdko z uziemieniem powinno zostać zainstalowane przez wykwalifikowanego elektryka. Nie wolno stosować łączników.</li> </ul>   | <b>Wymagania dotyczące zasilania</b> <ul style="list-style-type: none"> <li>Jednostki 100-120V wymagają 100-120 VAC, 50/60 Hz, 15A, 1 faza.</li> <li>Jednostki 230V wymagają 230 VAC, 50/60 HZ, 7,5A, 1 faza.</li> </ul>                                                                                               | <b>Wymagania dotyczące zasilania</b> <ul style="list-style-type: none"> <li>Należy używać przedłużaczy z nieszkodzonym gniazdem uziemienia.</li> </ul>                    | <ul style="list-style-type: none"> <li>W przypadku w którym konieczne jest zastosowanie przedłużacza, należy użyć 3-żyłowego przedłużacza, min. 12 AWG (2,5 mm<sup>2</sup>).</li> </ul>                                     |
| <b>Английский</b>                                                                                                                                                                                                                                   |                                                                                                                                                                                                                                                                                                                        |                                                                                                                                                                           |                                                                                                                                                                                                                             |
| <ul style="list-style-type: none"> <li>Запрещается переделывать вилку! Если она не подходит к розетке, то квалифицированный электрик должен установить заземленную розетку. Запрещается использовать переходник.</li> </ul>                         | <b>Требования к электропитанию</b> <ul style="list-style-type: none"> <li>Для устройств на 100-120 В требуется 15 А 1 фазного переменного тока напряжением 100-120 В и частотой 50/60 Гц.</li> <li>Для устройств на 230 В требуется 7,5 А 1-фазного переменного тока напряжением 230 В и частотой 50/60 Гц.</li> </ul> | <b>Требования к электропитанию</b> <ul style="list-style-type: none"> <li>Используйте удлинители с исправным контактом заземления.</li> </ul>                             | <ul style="list-style-type: none"> <li>Запрещается переделывать вилку! Если она не подходит к розетке, то квалифицированный электрик должен установить заземленную розетку. Запрещается использовать переходник.</li> </ul> |
| <b>Česky</b>                                                                                                                                                                                                                                        |                                                                                                                                                                                                                                                                                                                        |                                                                                                                                                                           |                                                                                                                                                                                                                             |
| <ul style="list-style-type: none"> <li>Zástrčku neupravujte! Jestliže vidlice nepůjde zasunout do zásuvky, nechte si instalovat uzemněnou zásuvku kvalifikovaným elektrikářem. Nepoužívejte adaptér.</li> </ul>                                     | <b>Požadavky na napájení</b> <ul style="list-style-type: none"> <li>Zařízení na 100-120 V potřebují střídavé napětí 100-120 Vstř., 50/60 Hz, 15 A, 1 fáze.</li> <li>Zařízení na 230V potřebují střídavé napětí 230 Vstř., 50/60 HZ, 7,5 A, 1 fáze.</li> </ul>                                                          | <b>Požadavky na napájení</b> <ul style="list-style-type: none"> <li>Použijte prodlužovací šňůru s nepoškozeným zemnicím kontaktem.</li> </ul>                             | <ul style="list-style-type: none"> <li>Pokud je potřeba prodlužovací šňůra, použijte minimálně 12 AWG (2,5 mm<sup>2</sup>) se třemi vodiči.</li> </ul>                                                                      |
| <b>Magyar</b>                                                                                                                                                                                                                                       |                                                                                                                                                                                                                                                                                                                        |                                                                                                                                                                           |                                                                                                                                                                                                                             |
| <ul style="list-style-type: none"> <li>Ne módosítsa a csatlakozódugót! Ha a dugó nem illeszkedik a fali aljzatba, forduljon szakképzett villanyszerelőhöz, és szereltesen fel egy földeléssel ellátott aljzatot. Ne használjon adaptert.</li> </ul> | <b>Feszültségellátási követelmények</b> <ul style="list-style-type: none"> <li>A 100-120 V-os gépek 100-120 V, 50/60 Hz-es váltakozó feszültséget, 15 A-t, 1 fázist igényelnek.</li> <li>A 230 V-os gépek 230 V-os, 50/60 Hz-es váltakozó feszültséget, 7,5 A-t, 1 fázist igényelnek.</li> </ul>                       | <b>Feszültségellátási követelmények</b> <ul style="list-style-type: none"> <li>Csak sértetlen, földelési csatlakozóval ellátott, hosszabbítókábelt használjon.</li> </ul> | <ul style="list-style-type: none"> <li>Ha hosszabbítókábelre van szükség, akkor legalább 3 eres, 12 AWG (2,5 mm<sup>2</sup>) kábelt használjon.</li> </ul>                                                                  |
| <b>Slovenčina</b>                                                                                                                                                                                                                                   |                                                                                                                                                                                                                                                                                                                        |                                                                                                                                                                           |                                                                                                                                                                                                                             |
| <ul style="list-style-type: none"> <li>Nepravljajte zástrčku! Ak sa nebude hoditi do zásuvky, nechajte nainštalovať uzemnenú zásuvku kvalifikovanému elektrikárovi. Nepoužívajte adaptér.</li> </ul>                                                | <b>Požiadavky ohľadom energie</b> <ul style="list-style-type: none"> <li>Jednotky na 100 až 120 V vyžadujú 1 fázové striedavé napätie 100 až 120 VAC, 50/60 Hz, 15 A.</li> <li>230 V jednotky si vyžadujú 230 VAC, 50/60 HZ, 7,5 A, 1 fázu.</li> </ul>                                                                 | <b>Požiadavky ohľadom energie</b> <ul style="list-style-type: none"> <li>Používajte predlžovacia šnúru s nepoškodeným kontaktom uzemnenia.</li> </ul>                     | <ul style="list-style-type: none"> <li>Ak je potrebná predlžovacia šnúra, použite minimálne 3-drôtovú šnúru, 12 AWG (2,5 mm<sup>2</sup>).</li> </ul>                                                                        |

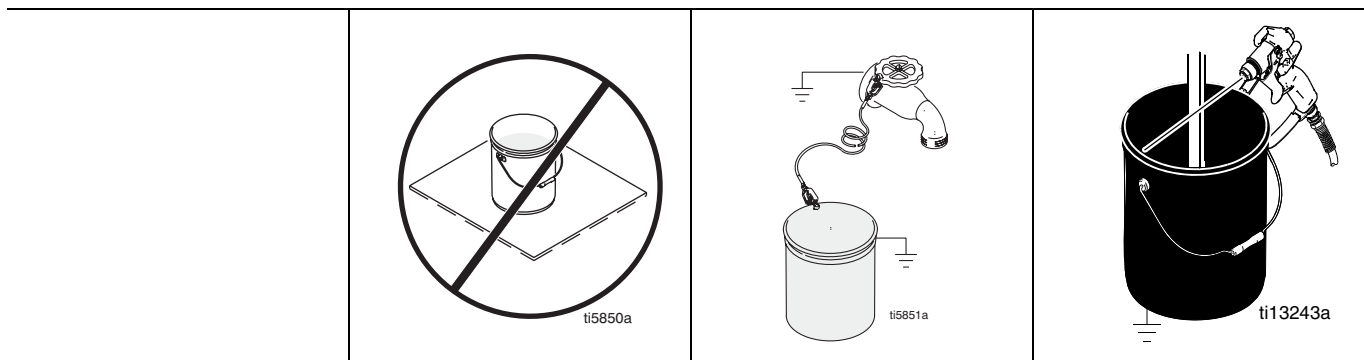

### Deutsch

#### Eimer

- **Materialien auf Lösungsmittel- und Ölbasis:** örtliche Vorschriften befolgen. Nur leitfähige Metalleimer verwenden, die auf einer geerdeten Oberfläche stehen, wie z.B. Beton.

- Eimer nie auf eine nicht leitende Oberfläche wie z. B. Papier oder Pappe stellen, da dies den Erdschluss unterbrechen würde.

- **Metalleimer erden:** Einen Erdungsdraht auf der einen Seite am Eimer anklennen und am anderen Ende mit einer guten Erdung, wie z. B. einem Wasserrohr, verbinden.

- **Zur Aufrechterhaltung des Erdschlusses beim Spülen oder Druckentlasten** stets ein Metallteil der Pistole fest gegen eine Seite eines geerdeten Metalleimers drücken. Dann die Pistole abziehen.

### Polski

#### Kubły

- **Rozpuszczalniki lub płyny na bazie oleju:** postępuj zgodnie z lokalnymi przepisami. Stosuj wyłącznie przewodzące kubły wykonane z metalu, umieszczone na uziemionej powierzchni, takiej jak betonowa.

- Nie należy umieszczać kubła na nieprzewodzących powierzchniach, takich jak papier lub tektura, które prowadzą do przerwania ciągłości uziemienia.

- **Uziemienie metalowego kubła:** połącz kabel uziemienia do kubła przez zaciśnięcie jednego jego końca do kubła a drugiego końca do uziemienia, takiego jak na przykład rura instalacji wodnej.

- **W celu zapewnienia ciągłości uziemienia przy płukaniu lub dekompresji:** przytknij mocno metalową część pistoletu rozpylającego do uziemionego metalowego kubła. Następnie wciśnij spust pistoletu.

### Английский

#### Емкости

- **Растворители и жидкости на основе масел:** следуйте принятым на предприятии нормативам. Пользуйтесь только металлическими электропроводящими емкостями, установленными на заземленной поверхности, такой как бетон.

- Не ставьте емкость на непроводящую поверхность, например, на бумагу или картон, так как это нарушит цепь заземления.

- **Заземление металлической емкости:** подсоедините один конец провода заземления к емкости с помощью зажима, а другой конец - к надежному заземлению, например, к водопроводной трубе.

- **Чтобы обеспечить неразрывность заземления при промывке или сбросе давления:** плотно прижмите металлическую часть пистолета-распылителя к боковой поверхности заземленной металлической емкости. Затем нажмите курок.

### Česky

#### Nádoby

- **Rozpouštědla a kapaliny na bázi oleje:** dodržujte místní pravidla. Používejte pouze vodivé kovové nádoby umístěné na uzemněném povrchu, jako např. beton.

- Neumíst'ujte nádobu na nevodivý povrch, jako např. papír nebo karton, který ruší průběh uzemnění.

- **Uzemnění kovové nádoby:** připojte uzemňovací drát k nádobě tak, že připnete jeden konec k nádobě a druhý konec ke skutečnému zemničímú předmětu, jako např. vodovodní trubka.

- **K udržení souvislosti uzemnění při pročišťování nebo uvolňování tlaku:** přiložte kovovou část stříkací pistole pevně ke stěně uzemněné kovové nádoby. Pak pistolí spusťte.

### Magyar

#### Vödörök

- **Oldószer és olajbázisú folyadékok:** kövesse a helyi előírásokat. Kizárólag földelt felületen, pl. betonon álló fémvödört használjon.

- Ne helyezze a vödört szigetelő felületre, pl. papírra vagy hullámpapírra, mert ezek megszakítják a földelést.

- **Fémvödör földelése:** A földelő-vezeték egyik végét egy bilinccsel csatlakoztassa a vödörhöz, a másik végét pedig egy élő földeléshez, mint pl. vízvezetékcsőhöz.

- **Ahhoz, hogy öblítéskor és nyomásmentesítéskor a földelés tökéletes legyen:** a szórópisztoly fém részét tartsa szorosan a földelt vödör oldalához, majd húzza meg a billentyűt.

### Slovenčina

#### Vedra

- **Rozpúšťadlo a kvapaliny na báze oleja:** dodržujte miestny zákonník. Používajte len vodivé kovové vedrá, ktoré sú umiestnené na uzemnenom povrchu, ako napríklad betón.

- Nepokladajte vedro na nevodivý povrch ako napríklad papier alebo kartón, ktorý narúša kontinuitu uzemnenia.

- **Uzemnenie kovového vedra:** zapojte drôt uzemnenia do vedra pripavením jedného konca na vedro a druhého konca do skutočného prostriedku uzemnenia, akým je napríklad vodné potrubie.

- **Zachovanie spojitosti uzemnenia pri preplachovaní alebo uvoľňovaní tlaku:** podržte kovovú časť striekacej pištole pevne u boku uzemneného kovového vedra. Potom spustite striekanie z pištole.

## Druckentlastung / Procedura dekompresji / Процедура сброса давления / Postup uvolnění tlaku / Nyomásmentesítési folyamat / Postup pri znižovaní tlaku

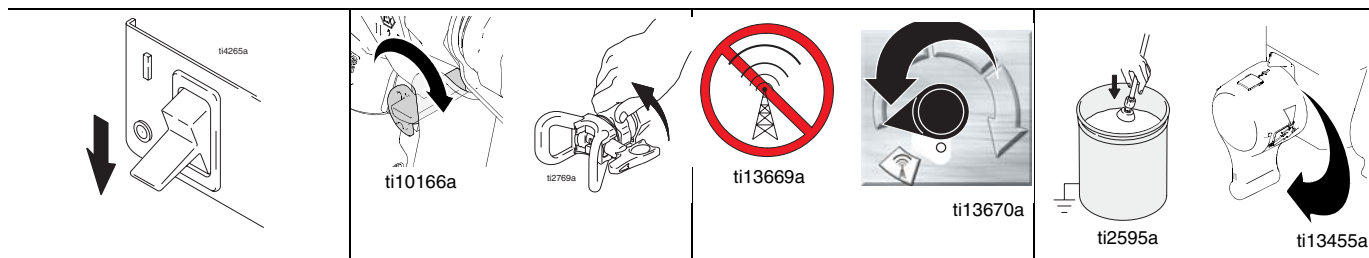

### Deutsch

#### Druckentlastung

1 Den Strom **ausschalten**.  
45 Sekunden warten, damit sich die Spannung abbauen kann.

2 Die Abzugssperre verriegeln. Düsenschutz und Umkehrdüse abnehmen.

3 Den Druck auf den niedrigsten Wert einstellen. Darauf achten, dass nicht der E-Control-Modus eingestellt ist. Die Pistole abziehen, um den Druck zu entlasten.

4 Das Ablassrohr in den Eimer stecken. Das Entlüftungsventil nach unten auf Position DRAIN drehen.

### Polski

#### Dekompresja

1 Wyłącz zasilanie **OFF**.  
Odczekaj 45 sekund do zaniku mocy.

2 Zabezpiecz spust. Usuń osłonę i końcówkę pistoletu.

3 Obróć pokrętkę ciśnienia w najniższe położenie. Upewnij się, czy urządzenie nie jest w trybie regulacji E. Naciśnij spust, aby upuścić ciśnienie.

4 Umieść rurę spustową w kubku. Przełącz zawór w pozycję SPUSTU.

### Английский

#### Сброс давления

1 **ВЫКЛЮЧИТЕ питание**.  
Подождите 45 секунд для рассеяния мощности.

2 Поставьте курок распылителя на предохранитель. Снимите защитное устройство и наконечник SwitchTip.

3 Поверните ручку регулировки давления на минимальное значение. Убедитесь, что распылитель не работает в режиме E-Control. Нажмите на курок распылителя для сброса давления.

4 Поместите трубку слива в емкость. Поверните ручку крана заливки вниз в положение СЛИВ.

### Česky

#### Vypuštění tlaku

1 Vypněte **napájení**. Vyčkejte 45 sekund, než zanikne vytvořené napětí.

2 Zajistěte spoušť pistole. Sejměte kryt a trysku SwitchTip.

3 Otočte knoflík tlaku na minimum. Zkontrolujte, zda nejste v režimu E-Control. Stiskem spouště pistole vypustíte tlak.

4 Zasuňte odtokovou trubku do nádoby. Otočte zaplavovací ventil do polohy DRAIN.

### Magyar

#### Nyomásmentesítés

1 Kapcsolja **KI a hálózati kapcsolót**. Várjon 45 másodpercig, hogy lehűljön a gép.

2 Biztosítsa be a pisztoly billentyűbiztosítóját. Szerelje le a szórófej védőt, majd az elfordítható szórófejet.

3 Fordítsa a legalacsonyabb állásba a nyomásszabályozót. Ellenőrizze, hogy nincs-e Elektronikus vezérlés módban. Működtesse a nyomásmentesítéshez a pisztolyt.

4 Tegye az ürítőcsövet a vödörbe. Fordítsa lefelé, DRAIN (ÜRÍTÉS) állásba a légtelenítő szelep gombját.

### Slovenčina

#### Znižovanje tlaku

1 Vypnite glavni vypínač **OFF**. Počkajte 45 sekund, aby sa prikon rozptýlil.

2 Bezpečne uzamknite spúšť pištole. Odstráňte ochranu a pripojte nadstavec.

3 Nastavte tlak na najnižšiu hodnotu. Skontrolujte, či nie je nastavený režim ovládača E-Control. Stlačením spúšťača pištole uvoľnite tlak.

4 Vložte vypúšťaciu rúrku do vedra. Otočte plniaci ventil nadol do vypúšťacej polohy (DRAIN).

## Systemvorbereitung / Ustawienia / Подготовка / Sestavení / Összeszerelés / Nastavenie

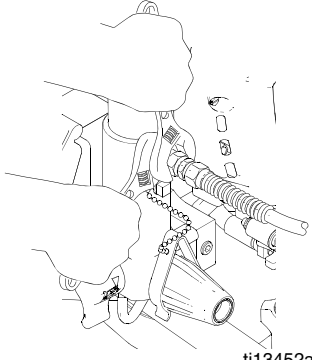
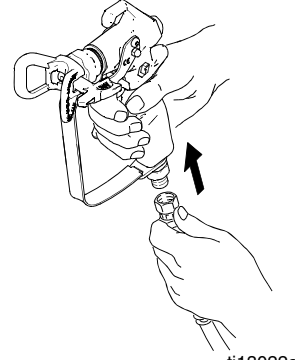
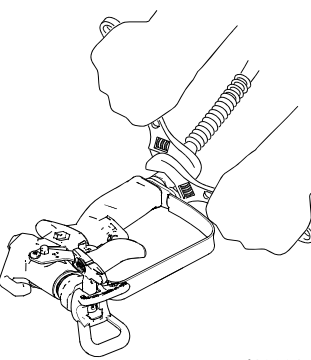
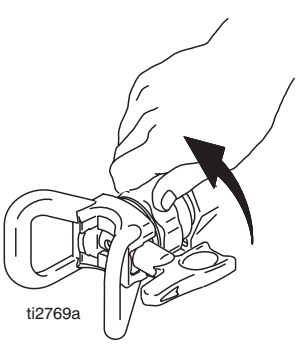
|                                                                                                                                                                                                    |                                                                                                   |                                                                                                    |                                                                                                    |
|----------------------------------------------------------------------------------------------------------------------------------------------------------------------------------------------------|---------------------------------------------------------------------------------------------------|----------------------------------------------------------------------------------------------------|----------------------------------------------------------------------------------------------------|
|  <p>ti13452a</p>                                                                                                  |  <p>ti13022a</p> |  <p>ti13031a</p> |  <p>ti2769a</p> |
| <b>Deutsch</b>                                                                                                                                                                                     |                                                                                                   |                                                                                                    |                                                                                                    |
| <p>1. Den Graco-Airless-Schlauch am Spritzgerät anschließen. Der Schlauch muss für einen zulässigen Betriebsüberdruck von mindestens 3300 psi ausgelegt sein. Den Schlauch sicher befestigen.</p>  | <p>2. Das andere Schlauchende an der Pistole anschließen.</p>                                     | <p>3. Gut festziehen.</p>                                                                          | <p>4. Den Düsenschutz abnehmen.</p>                                                                |
| <b>Polski</b>                                                                                                                                                                                      |                                                                                                   |                                                                                                    |                                                                                                    |
| <p>1. Podłącz wąż bezpowietrzny Graco do rozpylacza. Wąż musi mieć maksymalne ciśnienie pracy min. 3300 psi. Dokręć dokładnie.</p>                                                                 | <p>2. Podłącz drugi koniec węża do pistoletu.</p>                                                 | <p>3. Dokręć go dokładnie.</p>                                                                     | <p>4. Zdejmij osłonę zatyczki.</p>                                                                 |
| <b>Английский</b>                                                                                                                                                                                  |                                                                                                   |                                                                                                    |                                                                                                    |
| <p>1. Подсоедините безвоздушный шланг Graco к распылителю. Шланг должен быть рассчитан, по меньшей мере, на максимальное рабочее давление в 3300 фунтов/кв. дюйм. Надежно затяните соединение.</p> | <p>2. Подсоедините другой конец шланга к пистолету-распылителю.</p>                               | <p>3. Надежно затяните соединение.</p>                                                             | <p>4. Снимите защитное устройство наконечника.</p>                                                 |
| <b>Česky</b>                                                                                                                                                                                       |                                                                                                   |                                                                                                    |                                                                                                    |
| <p>1. Připojte ke stříkacímu zařízení bezvzduchovou hadici Graco. Hadice musí být určena na maximální pracovní tlak 3300 psi. Dobře dotáhněte.</p>                                                 | <p>2. Připojte druhý konec hadice k pistoli.</p>                                                  | <p>3. Dobře dotáhněte.</p>                                                                         | <p>4. Odstraňte kryt trysky.</p>                                                                   |
| <b>Magyar</b>                                                                                                                                                                                      |                                                                                                   |                                                                                                    |                                                                                                    |
| <p>1. Csatlakoztassa Graco anyagötmlőt a szórógéphez. A tömlő névleges üzemi nyomásának legalább 3300 psi maximális értékűnek kell lennie. Ütközésig húzza meg.</p>                                | <p>2. A tömlő másik végét a pisztolyhoz csatlakoztassa.</p>                                       | <p>3. Húzza meg erősen.</p>                                                                        | <p>4. Távolítsa el a szórófej védőt.</p>                                                           |
| <b>Slovenčina</b>                                                                                                                                                                                  |                                                                                                   |                                                                                                    |                                                                                                    |
| <p>1. Pripojte bezvzduchovú hadicu Graco k striekačke. Hadica musí mať menovitý maximálny pracovný tlak aspoň 3300 psi. Riadne dotiahnite.</p>                                                     | <p>2. Druhý koniec hadice pripojte k pištoľi.</p>                                                 | <p>3. Dobre utiahnite.</p>                                                                         | <p>4. Odstráňte ochranu nástavca.</p>                                                              |

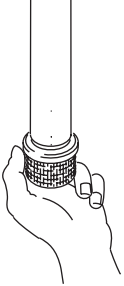
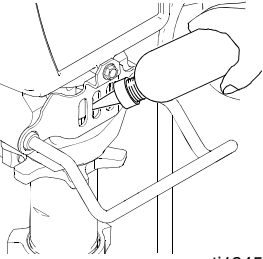
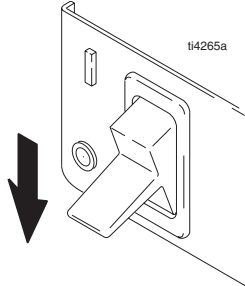
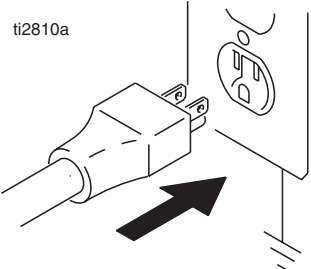
|                                                                                           |                                                                                                                                                                                           |                                                                                                   |                                                                                                        |
|-------------------------------------------------------------------------------------------|-------------------------------------------------------------------------------------------------------------------------------------------------------------------------------------------|---------------------------------------------------------------------------------------------------|--------------------------------------------------------------------------------------------------------|
|          |  <p>ti13453a</p>                                                                                         |  <p>ti4265a</p> |  <p>ti2810a</p>     |
| <b>Deutsch</b>                                                                            |                                                                                                                                                                                           |                                                                                                   |                                                                                                        |
| <p>5 Den Einlassfilter von Verstopfungen und Schmutz reinigen.</p>                        | <p>6 Die Halspackungsmutter mit Graco-TSL-Flüssigkeit füllen, um vorzeitigen Packungsverschleiß zu verhindern. Dieser Vorgang ist bei jeder Inbetriebnahme des Geräts zu wiederholen.</p> | <p>7 Den Strom ausschalten.</p>                                                                   | <p>8 Das Netzkabel in eine ordnungsgemäß geerdete Steckdose stecken.</p>                               |
| <b>Polski</b>                                                                             |                                                                                                                                                                                           |                                                                                                   |                                                                                                        |
| <p>5 Sprawdzić, czy filtr wlotowy nie jest zatkany materiałem zatorowym lub odpadami.</p> | <p>6 Napełnij nakrętkę dławikową substancją Graco TSL, aby zabezpieczyć uszczelki przed przedwczesnym zużyciem. Powtórz powyższe czynności przy każdym malowaniu.</p>                     | <p>7 Wyłącz zasilanie (OFF).</p>                                                                  | <p>8 Włóż wtyczkę kabla zasilającego do odpowiedniego uziemionego gniazdka sieciowego.</p>             |
| <b>Английский</b>                                                                         |                                                                                                                                                                                           |                                                                                                   |                                                                                                        |
| <p>5 Убедитесь, что входной фильтр грубой очистки не забит и не загрязнен.</p>            | <p>6 Заполните гайку уплотнения горловины составом для уплотнений Graco TSL, чтобы предотвратить преждевременный износ уплотнения. Всегда проделывайте это перед распылением.</p>         | <p>7 ВЫКЛЮЧИТЕ питание.</p>                                                                       | <p>8 Подключите шнур питания к надежно заземленной электрической розетке.</p>                          |
| <b>Česky</b>                                                                              |                                                                                                                                                                                           |                                                                                                   |                                                                                                        |
| <p>5 Zkontrolujte sací sítko, zda není ucpané nečistotami.</p>                            | <p>6 Matici ucpávky hrdla naplňte prostředkem Graco TSL, abyste předešli předčasnému opotřebení ucpávky. Toto proveďte při každém stříkání.</p>                                           | <p>7 Vypněte napájení.</p>                                                                        | <p>8 Napájecí šňůru zasuňte do správně uzemněné elektrické zásuvky.</p>                                |
| <b>Magyar</b>                                                                             |                                                                                                                                                                                           |                                                                                                   |                                                                                                        |
| <p>5 Ellenőrizze, hogy a bemeneti szűrő eltömődött-e vagy van-e benne szennyeződés.</p>   | <p>6 Töltse fel a garat tömítőanyát Graco TSL tömítőanyaggal az időelőtti elhasználódás megakadályozása érdekében. Ezt minden permetezés alkalmával ismétlje meg.</p>                     | <p>7 Kapcsolja KI a hálózati kapcsolót.</p>                                                       | <p>8 Csatlakoztassa a hálózati kábel csatlakozódugóját egy megfelelően földelt csatlakozóaljzatba.</p> |
| <b>Slovenčina</b>                                                                         |                                                                                                                                                                                           |                                                                                                   |                                                                                                        |
| <p>5 Skontrolujte, či cedilo filtra nie je zanesené nečistotami.</p>                      | <p>6 Maticu tesnenia hrdla naplňte Graco TSL (Throat seal lubricant - Tesniace mazivo hrdla), aby nedošlo k predčasnému opotrebovaniu tesnenia. Urobte to pred každým striekaním.</p>     | <p>7 Vypnite hlavný vypínač (poloha OFF).</p>                                                     | <p>8 Zasuňte zástrčku elektrickej šnúry do riadne uzemnenej zásuvky.</p>                               |

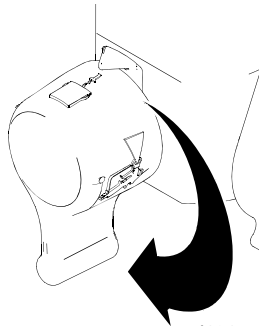

ti13455a

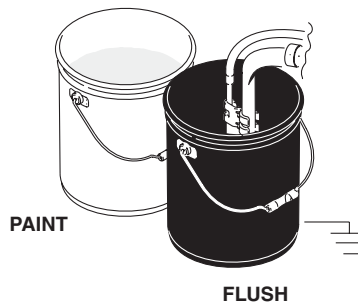

ti2756a

### Deutsch

- |                                                                      |                                                                                                                                                                                                                                                                                                                                                                                                                             |
|----------------------------------------------------------------------|-----------------------------------------------------------------------------------------------------------------------------------------------------------------------------------------------------------------------------------------------------------------------------------------------------------------------------------------------------------------------------------------------------------------------------|
| <p>9 Das Entlüftungsventil nach unten auf Position DRAIN drehen.</p> | <p>10 Die Pumpe in einen geerdeten Metalleimer stecken, der teilweise mit Spülflüssigkeit gefüllt ist. Einen Erdungsdraht am Eimer und einem guten Erdungspunkt befestigen. Die Schritte 1 - 5 unter <b>Inbetriebnahme</b> ausführen, um das im Spritzgerät vorhandene Lageröl auszuspülen. Farbe auf Wasserbasis ist mit Wasser auszuspülen, und Farbe auf Ölbasis sowie das Lageröl sind mit Waschbenzin auszuspülen.</p> |
|----------------------------------------------------------------------|-----------------------------------------------------------------------------------------------------------------------------------------------------------------------------------------------------------------------------------------------------------------------------------------------------------------------------------------------------------------------------------------------------------------------------|

### Polski

- |                                                       |                                                                                                                                                                                                                                                                                                                                                                         |
|-------------------------------------------------------|-------------------------------------------------------------------------------------------------------------------------------------------------------------------------------------------------------------------------------------------------------------------------------------------------------------------------------------------------------------------------|
| <p>9 Przekręć zawór zalewania w położenie SPUSTU.</p> | <p>10 Umieść pompę w uziemionym metalowym kubie częściowo wypełnionym cieczą do płukania. Podłącz przewód uziemiający do kubła i do wyprowadzenia uziemienia. Wykonaj czynności 1. - 5 <b>Rozruchu</b>, aby wypłukać olej, który znajduje się w rozpylaczu. Użyj wody do wypłukania farby wodnej, oraz benzyny lakierniczej do wypłukania farb olejnych oraz oleju.</p> |
|-------------------------------------------------------|-------------------------------------------------------------------------------------------------------------------------------------------------------------------------------------------------------------------------------------------------------------------------------------------------------------------------------------------------------------------------|

### Английский

- |                                                               |                                                                                                                                                                                                                                                                                                                                                                                                                       |
|---------------------------------------------------------------|-----------------------------------------------------------------------------------------------------------------------------------------------------------------------------------------------------------------------------------------------------------------------------------------------------------------------------------------------------------------------------------------------------------------------|
| <p>9 Поверните ручку крана заливки вниз в положение СЛИВ.</p> | <p>10 Поместите насос в заземленную металлическую емкость, частично наполненную жидкостью для промывки. Подсоедините провод заземления к емкости и к проверенному контуру заземления. Выполните действия пунктов 1 - 5 раздела <b>Пуск</b> для промывки распылителя от консервирующей смазки. Используйте воду для смыва красок на водной основе и уайт-спирит для смыва масляных красок и консервирующей смазки.</p> |
|---------------------------------------------------------------|-----------------------------------------------------------------------------------------------------------------------------------------------------------------------------------------------------------------------------------------------------------------------------------------------------------------------------------------------------------------------------------------------------------------------|

### Česky

- |                                                     |                                                                                                                                                                                                                                                                                                                                                                                                                |
|-----------------------------------------------------|----------------------------------------------------------------------------------------------------------------------------------------------------------------------------------------------------------------------------------------------------------------------------------------------------------------------------------------------------------------------------------------------------------------|
| <p>9 Otočte zaplavovací ventil do polohy DRAIN.</p> | <p>10 Čerpadlo zasuňte do uzemněné kovové nádoby částečně naplněné proplachovacím roztokem. Spojte proplachovací nádobu drátem s dobře uzemněným bodem. Proveďte kroky 1. - 5. postupu <b>Spuštění</b> pro vypláchnutí konzervačního oleje ze stříkačického zařízení. Vodou ředitelnou barvu z pistole vyplachujte vodou, olejové barvy a konzervační olej z pistole vyplachujte minerálním rozpouštědlem.</p> |
|-----------------------------------------------------|----------------------------------------------------------------------------------------------------------------------------------------------------------------------------------------------------------------------------------------------------------------------------------------------------------------------------------------------------------------------------------------------------------------|







### Magyar

- |                                                                                |                                                                                                                                                                                                                                                                                                                                                                                                                                               |
|--------------------------------------------------------------------------------|-----------------------------------------------------------------------------------------------------------------------------------------------------------------------------------------------------------------------------------------------------------------------------------------------------------------------------------------------------------------------------------------------------------------------------------------------|
| <p>9 Fordítsa lefelé, DRAIN (ÜRÍTÉS) állásba a légtelenítő szelep gombját.</p> | <p>10 Tegye a szivattyút egy öblítőfolyadékkal részlegesen feltöltött földelt vödörbe. Csatlakoztassa a földvezetékét a vödörhöz, majd egy működő földelési ponthoz, A szórógépbe tartósítási célból töltött olaj kiöblítéséhez végezze el az <b>Indítás</b> 1. - 5. lépéseit. Vízet használjon vizes alapú festékek kiöblítéséhez, míg oldószerbenzint ásványi olaj alapú festékek és tartósítási célból alkalmazott olaj kiöblítéséhez.</p> |
|--------------------------------------------------------------------------------|-----------------------------------------------------------------------------------------------------------------------------------------------------------------------------------------------------------------------------------------------------------------------------------------------------------------------------------------------------------------------------------------------------------------------------------------------|

### Slovenčina

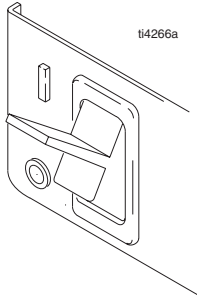
- |                                                                    |                                                                                                                                                                                                                                                                                                                                                                                                             |
|--------------------------------------------------------------------|-------------------------------------------------------------------------------------------------------------------------------------------------------------------------------------------------------------------------------------------------------------------------------------------------------------------------------------------------------------------------------------------------------------|
| <p>9 Otočte plniaci ventil nadol do vypúšťacej polohy (DRAIN).</p> | <p>10 Vložte čerpadlo do uzemneného kovového vedra čiastočne naplneného preplachovacou kvapalinou. Pripojte uzemňovací drôt k vedru a ku skutočnému uzemneniu. Vykonaním krokov 1 až 5 postupu <b>spustenia systému</b> vypláchnite skladovací olej dodaný v striekačke. Pomocou vody vypláchnite farbu na báze vody a pomocou minerálnych alkoholov vypláchnite farbu na báze oleja a skladovací olej.</p> |
|--------------------------------------------------------------------|-------------------------------------------------------------------------------------------------------------------------------------------------------------------------------------------------------------------------------------------------------------------------------------------------------------------------------------------------------------------------------------------------------------|

## Inbetriebnahme / Rozruch / Пуск / Spuštění / Indítás / Spustenie

|                                                                                                                                                                                                     |                                                                                                                                                                                    |                                                                                                                                                                                                                                            |                                                                                                                               |
|-----------------------------------------------------------------------------------------------------------------------------------------------------------------------------------------------------|------------------------------------------------------------------------------------------------------------------------------------------------------------------------------------|--------------------------------------------------------------------------------------------------------------------------------------------------------------------------------------------------------------------------------------------|-------------------------------------------------------------------------------------------------------------------------------|
|  <p>ti13669a</p>  <p>ti13670a</p> |   <p>ti4266a</p> |  <p>ti13721a</p>  <p>ti13670a</p>                                     |  <p>ti13457a</p>                           |
| <b>Deutsch</b>                                                                                                                                                                                      |                                                                                                                                                                                    |                                                                                                                                                                                                                                            |                                                                                                                               |
| <p>1 Die Drucküberwachung auf den niedrigsten Wert einstellen. Darauf achten, dass nicht der E-Control-Modus eingestellt ist.</p>                                                                   | <p>2 Den Strom <b>einschalten</b>.</p>                                                                                                                                             | <p>3 Den Druck um 1/2 erhöhen, um den Motor zu starten. Das Material 15 Sekunden durch das Ablassrohr zirkulieren lassen; dann den Druck verringern. Darauf achten, dass nicht der E-Control-Modus eingestellt ist.</p>                    | <p>4 Das Entlüftungsventil nach oben auf Position SPRAY drehen. Die Abzugssicherung der Spritzpistole entriegeln.</p>         |
| <b>Polski</b>                                                                                                                                                                                       |                                                                                                                                                                                    |                                                                                                                                                                                                                                            |                                                                                                                               |
| <p>1 Obróć regulator ciśnienia w najniższe położenie. Upewnij się, czy urządzenie nie znajduje się w trybie regulacji E.</p>                                                                        | <p>2 <b>Włącz</b> zasilanie.</p>                                                                                                                                                   | <p>3 Zwiększ ciśnienie o 1/2, aby uruchomić silnik i umożliwić cyrkulację płynu w układzie przez 15 sekund, po czym należy zmniejsz ciśnienie. Upewnij się, czy urządzenie nie znajduje się w trybie regulacji E.</p>                      | <p>4 Ustaw zawór główny w położeniu ROZPYLANIA. Ustaw rygiel bezpieczeństwa spustu pistoletu w pozycji OFF.</p>               |
| <b>Английский</b>                                                                                                                                                                                   |                                                                                                                                                                                    |                                                                                                                                                                                                                                            |                                                                                                                               |
| <p>1 Поверните ручку регулировки давления на минимальное значение. Убедитесь, что распылитель не работает в режиме E-Control.</p>                                                                   | <p>2 <b>ВКЛЮЧИТЕ</b> питание.</p>                                                                                                                                                  | <p>3 Увеличьте давление поворотом ручки на 1/2 оборота для запуска мотора, и дайте жидкости циркулировать через трубку слива в течение 15 секунд; затем уменьшите давление. Убедитесь, что распылитель не работает в режиме E-Control.</p> | <p>4 Установите ручку крана заливки в положение РАСПЫЛЕНИЕ. Снимите курок распылителя С ПРЕДОХРАНИТЕЛЯ.</p>                   |
| <b>Česky</b>                                                                                                                                                                                        |                                                                                                                                                                                    |                                                                                                                                                                                                                                            |                                                                                                                               |
| <p>1 Nastavte knoflík tlaku na minimum. Zkontrolujte, zda nejste v režimu E-Control.</p>                                                                                                            | <p>2 <b>Zapněte</b> napájení.</p>                                                                                                                                                  | <p>3 Zvýšením tlaku na 1/2 spusťte motor a nechte kapalinu cirkulovat výpustní trubkou 15 sekund; pak snižte tlak. Zkontrolujte, zda nejste v režimu E-Control.</p>                                                                        | <p>4 Otočte cirkulační ventil nahoru do polohy SPRAY. Odjistěte pojistku spouště pistole.</p>                                 |
| <b>Magyar</b>                                                                                                                                                                                       |                                                                                                                                                                                    |                                                                                                                                                                                                                                            |                                                                                                                               |
| <p>1 Fordítsa a nyomásszabályozó gombot a legalacsonyabb állásba. Ellenőrizze, hogy nincs-e Elektronikus vezérlés módban.</p>                                                                       | <p>2 Kapcsolja <b>(BE)</b> a hálózati kapcsolót.</p>                                                                                                                               | <p>3 1/2 értékre növelje a nyomást a motor elindításához, és hagyja a folyadékot 15 másodpercig az ürítőcsövön keresztül keringeni; majd vegye le a nyomást. Ellenőrizze, hogy nincs-e Elektronikus vezérlés módban.</p>                   | <p>4 Fordítsa felfelé, SZÓRÁS helyzetbe a légtelenítő szelep gombot. Biztosítsa KI a szórópisztoly billentyűbiztosítóját.</p> |
| <b>Slovenčina</b>                                                                                                                                                                                   |                                                                                                                                                                                    |                                                                                                                                                                                                                                            |                                                                                                                               |
| <p>1 Otočite regulátor tlaku na najnižše nastavenie. Skontrolujte, či nie je nastavený režim ovládača E-Control.</p>                                                                                | <p>2 Zapnite hlavný vypínač <b>ON (Zapnuté)</b>.</p>                                                                                                                               | <p>3 Zvýšte tlak o 1/2 na naštartovanie motora, nechajte kvapalinu 15 sekúnd cirkulovať cez vypúšťaciu rúrku a potom znížte tlak. Skontrolujte, či nie je nastavený režim ovládača E-Control.</p>                                          | <p>4 Otočte plniaci ventil nahor do polohy SPRAY (striekanie). Vypnite bezpečnostnú poistku spúšťača striekacej pištole.</p>  |



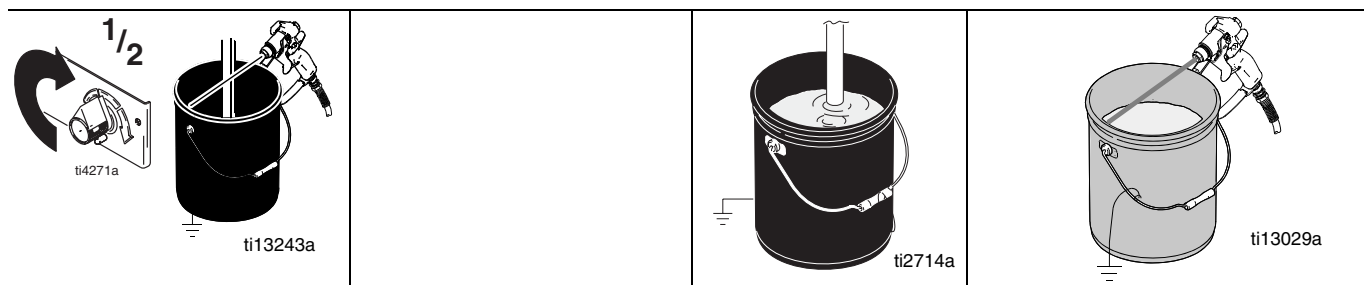

**Deutsch**

|                                                                                                                                                                           |                                                                                                                                                                                                                                                                                                                                                                            |                                                     |                                                                                                                                                                                                                                                                                    |
|---------------------------------------------------------------------------------------------------------------------------------------------------------------------------|----------------------------------------------------------------------------------------------------------------------------------------------------------------------------------------------------------------------------------------------------------------------------------------------------------------------------------------------------------------------------|-----------------------------------------------------|------------------------------------------------------------------------------------------------------------------------------------------------------------------------------------------------------------------------------------------------------------------------------------|
| <p>5 Die Pistole gegen einen geerdeten Spüleimer aus Metall drücken. Die Pistole abziehen und den Materialdruck langsam auf die Hälfte erhöhen. 1 Minute lang spülen.</p> | <p>Alle Anschlüsse auf Dichtheit überprüfen. Undichte Stellen niemals mit der Hand oder einem Lappen abdichten versuchen! Wenn Spritzmaterial an undichten Stellen austritt, die Druckentlastung ausführen. Undichte Anschlüsse festziehen. Die Schritte 1-5 unter <b>Inbetriebnahme</b> wiederholen. Wenn keine undichten Stellen vorhanden sind, bei 6 weitermachen.</p> | <p>6 Den Saugschlauch in den Farbeimer stecken.</p> | <p>7 Die Pistole wieder in den Spüleimer richten und abziehen, bis Farbe austritt. Die Pistole in den Farbeimer richten und 20 Sekunden lang abziehen. Die Abzugssicherung an der Pistole verriegeln. Düse und Düsenschutz einbauen; siehe Anweisungen auf der nächsten Seite.</p> |
|---------------------------------------------------------------------------------------------------------------------------------------------------------------------------|----------------------------------------------------------------------------------------------------------------------------------------------------------------------------------------------------------------------------------------------------------------------------------------------------------------------------------------------------------------------------|-----------------------------------------------------|------------------------------------------------------------------------------------------------------------------------------------------------------------------------------------------------------------------------------------------------------------------------------------|

**Polski**

|                                                                                                                                                                     |                                                                                                                                                                                                                           |                                                |                                                                                                                                                                                                                                                                           |
|---------------------------------------------------------------------------------------------------------------------------------------------------------------------|---------------------------------------------------------------------------------------------------------------------------------------------------------------------------------------------------------------------------|------------------------------------------------|---------------------------------------------------------------------------------------------------------------------------------------------------------------------------------------------------------------------------------------------------------------------------|
| <p>5 Przyciśnij pistolet do uziemionego kubła ze spuszczanym płynem. Włącz spust i stopniowo zwiększaj ciśnienie płynu do 1/2. Płukanie powinno trwać 1 minutę.</p> | <p>Sprawdź, czy nie ma wycieków. Nie zatrzymuj wycieków rękami ani szmatkami! W przypadku wycieku, dokonaj dekompresji. Dokręć złączki. Wykonaj <b>Uruchomienie</b> 1 - 5. Jeśli nie ma wycieków, przejdź do kroku 6.</p> | <p>6 Umieść rurę syfonową w kubie z farbą.</p> | <p>7 Wciśnij spust pistoletu wycelowanego w kubek i poczekaj, aż pojawi się farba. Umieść pistolet w kubie z farbą i przytrzymaj spust przez 20 sekund. Ustaw zabezpieczenie pistoletu na pozycję ON. Nałóż końcówkę i osłonę, patrz instrukcje na następnej stronie.</p> |
|---------------------------------------------------------------------------------------------------------------------------------------------------------------------|---------------------------------------------------------------------------------------------------------------------------------------------------------------------------------------------------------------------------|------------------------------------------------|---------------------------------------------------------------------------------------------------------------------------------------------------------------------------------------------------------------------------------------------------------------------------|

**Английский**

|                                                                                                                                                                                                            |                                                                                                                                                                                                                                                                                               |                                                         |                                                                                                                                                                                                                                                                                                                                                                          |
|------------------------------------------------------------------------------------------------------------------------------------------------------------------------------------------------------------|-----------------------------------------------------------------------------------------------------------------------------------------------------------------------------------------------------------------------------------------------------------------------------------------------|---------------------------------------------------------|--------------------------------------------------------------------------------------------------------------------------------------------------------------------------------------------------------------------------------------------------------------------------------------------------------------------------------------------------------------------------|
| <p>5 Прижмите пистолет-распылитель к заземленной металлической емкости с жидкостью для промывки. Включите распылитель и повышайте давление жидкости до 1/2. Осуществляйте промывку в течение 1 минуты.</p> | <p>Проверьте на отсутствие утечек. Запрещается закрывать места утечки рукой или ветошью! В случае возникновения утечки выполните процедуру сброса давления. Затяните фитинги. Выполните действия пунктов 1 - 5 из раздела <b>Пуск</b>. В случае отсутствия утечек, переходите к пункту 6.</p> | <p>6 Поместите сифонную трубку в емкость с краской.</p> | <p>7 Снова нажимайте на курок пистолета-распылителя, направленный в емкость с жидкостью для промывки, до тех пор, пока не появится краска. Переместите пистолет-распылитель в емкость с краской и нажимайте на курок в течение 20 секунд. Поставьте курок на <b>ПРЕДОХРАНИТЕЛЬ</b>. Соберите наконечник и защитное устройство, см. инструкции на следующей странице.</p> |
|------------------------------------------------------------------------------------------------------------------------------------------------------------------------------------------------------------|-----------------------------------------------------------------------------------------------------------------------------------------------------------------------------------------------------------------------------------------------------------------------------------------------|---------------------------------------------------------|--------------------------------------------------------------------------------------------------------------------------------------------------------------------------------------------------------------------------------------------------------------------------------------------------------------------------------------------------------------------------|

**Česky**

|                                                                                                                                                         |                                                                                                                                                                                                                                              |                                             |                                                                                                                                                                                                                                               |
|---------------------------------------------------------------------------------------------------------------------------------------------------------|----------------------------------------------------------------------------------------------------------------------------------------------------------------------------------------------------------------------------------------------|---------------------------------------------|-----------------------------------------------------------------------------------------------------------------------------------------------------------------------------------------------------------------------------------------------|
| <p>5 Přidrže pistolí na dotek u uzemněné kovové proplachovací nádoby. Spustte pistolí a zvyšte tlak kapaliny na 1/2. Proplachujte po dobu 1 minuty.</p> | <p>Zkontrolujte, zda nedochází k úniku. Úniky neblokujte rukou nebo hadrem! V případě zjištění úniku proveďte Vypuštění tlaku. Dotáhněte koncovky. Proveďte <b>Spuštění</b>, kroky 1. - 5. Pokud nedochází k úniku, pokračujte krokem 6.</p> | <p>6 Vložte násosku do nádoby s barvou.</p> | <p>Spustte pistolí otočenou směrem do proplachovací nádoby, dokud se neobjeví barva. Přesuňte pistolí do nádoby s barvou a spustte na 20 sekund. Aktivujte pojistku spouště. Smontujte trysku a držák, viz pokyny na následující stránce.</p> |
|---------------------------------------------------------------------------------------------------------------------------------------------------------|----------------------------------------------------------------------------------------------------------------------------------------------------------------------------------------------------------------------------------------------|---------------------------------------------|-----------------------------------------------------------------------------------------------------------------------------------------------------------------------------------------------------------------------------------------------|

**Magyar**





|                                                                                                                                                                    |                                                                                                                                                                                                                                                                                                   |                                                 |                                                                                                                                                                                                                                                                                                                                                                 |
|--------------------------------------------------------------------------------------------------------------------------------------------------------------------|---------------------------------------------------------------------------------------------------------------------------------------------------------------------------------------------------------------------------------------------------------------------------------------------------|-------------------------------------------------|-----------------------------------------------------------------------------------------------------------------------------------------------------------------------------------------------------------------------------------------------------------------------------------------------------------------------------------------------------------------|
| <p>5 Tartsa a pisztolyt a földelt fém öblítőfolyadék vödörbe. Nyomja le a pisztoly billentyűjét, és növelje 1/2 értékre a nyomást. 1 percen keresztül öblítse.</p> | <p>Ellenőrizze, hogy van-e szivárgás. Ne fogja be kézzel vagy ronggyal a szivárgást! Szivárgás esetén kövesse a Nyomásmentesítés eljárási lépéseit. Húzza meg a szerelvényeket. Ismétlje meg az <b>Indítás</b> című rész 1. - 5. lépéseit. Ha nincs szivárgás, akkor a 6. lépéstől folytassa.</p> | <p>Tegye a szifoncsövet a festékes vödörbe.</p> | <p>Tartsa a szórópisztolyt az öblítő vödörbe, és addig húzza a billentyűt, amíg a festék meg nem jelenik. Irányítsa a festékes vödörbe a szórópisztolyt, és 20 másodpercen keresztül tartsa meghúzva a billentyűt. Biztosítsa BE a pisztoly billentyűbiztosítóját. Szerelje össze a szórófejet és szórófej védőt, az utasításokat lásd a következő oldalon.</p> |
|--------------------------------------------------------------------------------------------------------------------------------------------------------------------|---------------------------------------------------------------------------------------------------------------------------------------------------------------------------------------------------------------------------------------------------------------------------------------------------|-------------------------------------------------|-----------------------------------------------------------------------------------------------------------------------------------------------------------------------------------------------------------------------------------------------------------------------------------------------------------------------------------------------------------------|

**Slovenčina**

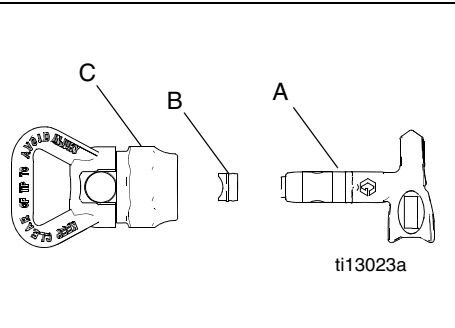
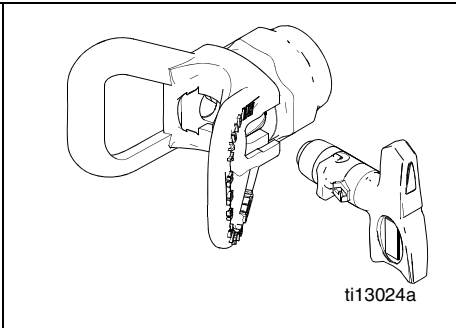
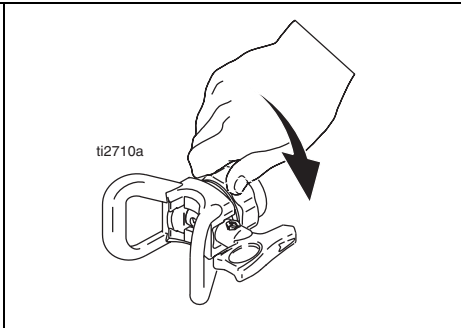
|                                                                                                                                |                                                                                                                                                                                                                                                          |                                                       |                                                                                                                                                                                                                                                                   |
|--------------------------------------------------------------------------------------------------------------------------------|----------------------------------------------------------------------------------------------------------------------------------------------------------------------------------------------------------------------------------------------------------|-------------------------------------------------------|-------------------------------------------------------------------------------------------------------------------------------------------------------------------------------------------------------------------------------------------------------------------|
| <p>5 Pištoľ držte nad uzemneným kovovým vedrom. Spustite pištoľ a tlak kvapaliny zvyšte na 1/2. Preplachujte jednu minútu.</p> | <p>Skontrolujte netesnosť. Netesnosť nezastavujte rukou ani handrou! V prípade netesností vykonajte postup uvoľnenia tlaku. Dotiahnite prípojky. Vykonajte kroky 1 až 5 postupu <b>spustenia</b>. Ak nevidno žiadne netesností, pokračujte krokom 6.</p> | <p>Umiestnite nasávaciu hadicu do vedra s farbou.</p> | <p>Opätovne strieknite pištoľou do výplachovej nádoby, až kým sa neobjaví farba. Presuňte pištoľ do nádoby s farbou a striekajte 20 sekúnd. Nastavte pojistku pištole do zapnutej polohy. Namontujte nástavec a chránič podľa pokynov na nasledujúcej strane.</p> |
|--------------------------------------------------------------------------------------------------------------------------------|----------------------------------------------------------------------------------------------------------------------------------------------------------------------------------------------------------------------------------------------------------|-------------------------------------------------------|-------------------------------------------------------------------------------------------------------------------------------------------------------------------------------------------------------------------------------------------------------------------|

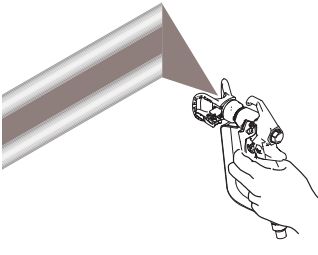
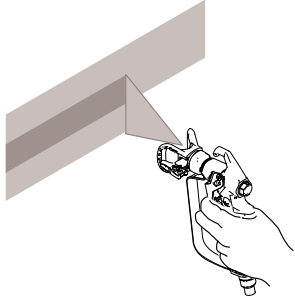
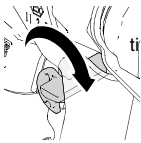
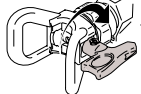
## Einbau der Umkehrdüse / Instalacja dyszy Switch Tip / Установка наконечника SwitchTip / Instalace trysky Switch Tip / Elfordítható szórófej beszerelése / Montáž prepínacieho nástavca

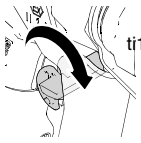
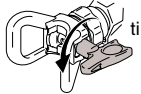
|                                                                                                                 |                                                                                    |                                                                                     |
|-----------------------------------------------------------------------------------------------------------------|------------------------------------------------------------------------------------|-------------------------------------------------------------------------------------|
|                                |  |  |
| <b>Deutsch</b>                                                                                                  |                                                                                    |                                                                                     |
| <p>1. Die OneSeal™-Dichtung (B) mit Hilfe der Spritzdüse (A) in den Düsenschutz (C) einsetzen.</p>              | <p>2. Die Umkehrdüse einsetzen.</p>                                                | <p>3. Den ganzen Satz auf die Pistole schrauben. Festziehen.</p>                    |
| <b>Polski</b>                                                                                                   |                                                                                    |                                                                                     |
| <p>1. Użyj końcówki rozpylania (A), aby wstawić OneSeal™ (B) w osłonę (C).</p>                                  | <p>2. Włóż dyszę SwitchTip.</p>                                                    | <p>3. Przykręć zestaw do pistoletu. Dokręć go.</p>                                  |
| <b>Английский</b>                                                                                               |                                                                                    |                                                                                     |
| <p>1. Используйте распылительный наконечник (A) для вставки уплотнения OneSeal™ (B) в защитную насадку (C).</p> | <p>2. Вставьте наконечник SwitchTip.</p>                                           | <p>3. Навинтите узел на пистолет-распылитель. Затяните его.</p>                     |
| <b>Česky</b>                                                                                                    |                                                                                    |                                                                                     |
| <p>1. Pomocí trysky (A) zasuňte OneSeal™ (B) do krytu (C).</p>                                                  | <p>2. Nasadte trysku SwitchTip.</p>                                                | <p>3. Sestavu našroubujte na pistol. Dotáhněte.</p>                                 |
| <b>Magyar</b>                                                                                                   |                                                                                    |                                                                                     |
| <p>1. Az elfordítható szórófejet (A) használja a OneSeal™ tömítés (B) szórófej védőbe (C) szereléséhez.</p>     | <p>2. Tegye vissza az elfordítható szórófejet.</p>                                 | <p>3. Csavarozza fel a szerelvényt a pisztolyra. Húzza meg.</p>                     |
| <b>Slovenčina</b>                                                                                               |                                                                                    |                                                                                     |
| <p>1. Pomocou striekacieho nástavca (A) vložte OneSeal™ (B) do chrániča (C).</p>                                | <p>2. Vložte nástavec spúšťača.</p>                                                | <p>3. Naskrutkujte zostavu na pištoľ. Utiahnite.</p>                                |

|                                                                                                                                                                                                                                  |                                                                                                                                                                                                                                                                                            |                                                                                                                                                                                                                                                                                                          |                                                                                                                                                                                                                                                                                                             |
|----------------------------------------------------------------------------------------------------------------------------------------------------------------------------------------------------------------------------------|--------------------------------------------------------------------------------------------------------------------------------------------------------------------------------------------------------------------------------------------------------------------------------------------|----------------------------------------------------------------------------------------------------------------------------------------------------------------------------------------------------------------------------------------------------------------------------------------------------------|-------------------------------------------------------------------------------------------------------------------------------------------------------------------------------------------------------------------------------------------------------------------------------------------------------------|
|  <p>ti13030a</p>                                                                                                                                |  <p>ti13025a</p>                                                                                                                                                                                          |  <p>ti10166a</p>  <p>ti13033a</p>  <p>ti10167a</p> |  <p>ti10166a</p>  <p>ti13034a</p>  <p>ti10167a</p> |
| <b>Spritzen</b>                                                                                                                                                                                                                  |                                                                                                                                                                                                                                                                                            | <b>Beseitigung von Verstopfungen</b>                                                                                                                                                                                                                                                                     |                                                                                                                                                                                                                                                                                                             |
| <p>1 Ein Testmuster spritzen. Den Druck so einstellen, dass scharfe Kanten beseitigt werden. Eine Düse mit kleinerer Öffnung verwenden, wenn sich die scharfen Kanten durch die Druckeinstellung nicht beseitigen lassen.</p>    | <p>2 Die Pistole senkrecht und ca. 25-30 cm von der Werkstückoberfläche entfernt halten. Die Pistole beim Spritzen hin- und herbewegen. Die Bahnen um 50% überlappen. Die Pistole bewegen, bevor sie abgezogen wird, und den Abzug loslassen, bevor die Bewegung aufhört.</p>              | <p>1 Den Abzug loslassen und die Abzugssperre verriegeln. Die Umkehrdüse umdrehen. Die Abzugssperre entriegeln. Die Pistole abziehen, um die Verstopfung zu beseitigen. Die Pistole niemals gegen die Hand oder in einen Lappen richten!</p>                                                             | <p>2 Die Abzugssperre verriegeln. Die Umkehrdüse in die ursprüngliche Stellung bringen. Die Abzugssperre entriegeln und die Spritzarbeiten fortsetzen.</p>                                                                                                                                                  |
| <b>Natrysk</b>                                                                                                                                                                                                                   |                                                                                                                                                                                                                                                                                            | <b>Usuń zabrudzenia mogące blokować wypływ.</b>                                                                                                                                                                                                                                                          |                                                                                                                                                                                                                                                                                                             |
| <p>1 Namaluj wzór testowy. Ustaw tak ciśnienie, aby wyeliminować powstawanie nierównych krawędzi. Użyj mniejszej dyszy, jeśli mimo regulacji ciśnienia nadal powstają nierówne krawędzie.</p>                                    | <p>2 Trzymaj pistolet prostopadle, około 10-12 cali (25-30 cm) od malowanej powierzchni. Maluj w przód i w tył. Kolejne warstwy powinny nachodzić na siebie 50%. Rozpocznij ruch pistoletu przed spustem i zwolnij spust przed zatrzymaniem ruchu pistoletu.</p>                           | <p>1 Zwolnij spust, ustaw zabezpieczenie na pozycję ON. Obróć dyszę SwitchTip. Ustaw zabezpieczenie w pozycji OFF. Puść spust, aby wyczyścić pozostałości. Nie wolno kierować pistoletu na własną rękę ani na szmaty!</p>                                                                                | <p>2 Ustaw zabezpieczenie na pozycję ON, przestaw dyszę na poprzednią pozycję, wyłącz zabezpieczenie (OFF) i kontynuuj malowanie.</p>                                                                                                                                                                       |
| <b>Распыление</b>                                                                                                                                                                                                                |                                                                                                                                                                                                                                                                                            | <b>Прочистка засорения</b>                                                                                                                                                                                                                                                                               |                                                                                                                                                                                                                                                                                                             |
| <p>1 Покрасьте испытательный образец. Отрегулируйте давление, чтобы устранить излишек краски на кромках. Используйте наконечник меньшего размера, если с помощью регулировки не удастся устранить излишек краски на кромках.</p> | <p>2 Держите пистолет-распылитель перпендикулярно поверхности на расстоянии в 10-12 дюймов (25-30 см). Выполняйте распыление взад и вперед. Перекрывание должно составлять 50%. Начинайте движение пистолета-распылителя перед включением и отпускайте курок перед остановом движения.</p> | <p>1 Отпустите курок, поставьте его НА ПРЕДОХРАНИТЕЛЬ. Поверните наконечник SwitchTip. Снимите курок С ПРЕДОХРАНИТЕЛЯ. Нажимайте на курок пистолета-распылителя, чтобы прочистить наконечник. Никогда не направляйте пистолет-распылитель на руку или на ветошь!</p>                                     | <p>2 Поставьте курок НА ПРЕДОХРАНИТЕЛЬ. Поверните наконечник SwitchTip в исходное положение. Снимите курок С ПРЕДОХРАНИТЕЛЯ и продолжайте распыление.</p>                                                                                                                                                   |
| <b>Tryska</b>                                                                                                                                                                                                                    |                                                                                                                                                                                                                                                                                            | <b>Ötörete prébytek barvy</b>                                                                                                                                                                                                                                                                            |                                                                                                                                                                                                                                                                                                             |
| <p>1 Proved'te test stříkání. Nastavte tlak tak, aby nevznikaly příliš husté okraje. Pokud nelze husté okraje odstranit úpravou tlaku, použijte menší trysku.</p>                                                                | <p>2 Držte pistoli kolmo k povrchu, 10-12 palců (25-30 cm) od povrchu. Stříkejte při pohybu tam i zpět. Přesah sousedních průchodů 50%. Pistoli spusťte až po zahájení pohybu plochy a vypínejte před skončením pohybu.</p>                                                                | <p>1 Uvolněte spoušť, aktivujte pojistku. Otočte SwitchTip. Odjistěte pojistku. Spuštěním pistole odstraňte ucpání. Pistolí nikdy nemířte do dlaně nebo do hadru!</p>                                                                                                                                    | <p>2 Zajistěte pojistku. Vraťte SwitchTip do původní polohy. Odjistěte pojistku a pokračujte ve stříkání.</p>                                                                                                                                                                                               |
| <b>Végezen szórás</b>                                                                                                                                                                                                            |                                                                                                                                                                                                                                                                                            | <b>Szüntesse meg az esetleges eltömődéseket.</b>                                                                                                                                                                                                                                                         |                                                                                                                                                                                                                                                                                                             |
| <p>1 Végezen próbafújást. A nyomás állításával küszöbölje ki a vastag széleket. Ha a vastag széleket nem lehet a nyomás szabályozásával megszüntetni, használjon kisebb méretű szórófejet.</p>                                   | <p>2 Tartsa merőlegesen a pisztolyt, a felülettől 10 - 12 hüvelyk (25 - 30 cm) távolságra. Oda-vissza végezze a szórás. 50%-os átfedést alkalmazzon. A billentyű meghúzása előtt kezdje a pisztolyt mozgatni, majd mozgatás befejezése előtt pedig engedje el a billentyűt.</p>            | <p>1 Engedje el a billentyűt, és biztosítsa BE a billentyűbiztosítót. Fordítsa el az elfordítható szórófejet. Biztosítsa KI a billentyűbiztosítót. Húzza meg a dugulás megszüntetéséhez a billentyűt. Soha ne irányítsa a szórópisztolyt a kezére vagy rongyra!</p>                                      | <p>2 Biztosítsa BE a billentyűbiztosítót. Forgassa vissza eredeti állásába az elfordítható szórófejet. Biztosítsa KI a billentyűbiztosítót, majd folytassa a szórás.</p>                                                                                                                                    |
| <b>Striekanie</b>                                                                                                                                                                                                                |                                                                                                                                                                                                                                                                                            | <b>Uvoľnenie usadenín</b>                                                                                                                                                                                                                                                                                |                                                                                                                                                                                                                                                                                                             |
| <p>1 Nastriekajte skúšobnú vzorku. Upravte tlak, aby nevznikali ťažké (hrubé) okraje. Ak nastavenie tlaku nepomôže, použite menší nástavec.</p>                                                                                  | <p>2 Podržte pištoľ kolmo, 25 až 30 cm od povrchu. Striekajte tam a späť. Prechody prekrývajte o 50%. Pred stlačením spúšťača pohybujte pištoľou a pred zastavením pohybu pištoľe uvoľnite spúšťač.</p>                                                                                    | <p>1 Uvoľnite spúšťač, vložte ochranu. Pootočte nástavcom prepínača. Vyberte chránič. Spustite pištoľ, aby sa uvoľnili usadeniny. Nemierťe pištoľou na ruku alebo do handry!</p>                                                                                                                         | <p>2 Vložte chránič. Vypínač nastavca dajte do pôvodnej polohy. Vyberte chránič a pokračujte v striekaní.</p>                                                                                                                                                                                               |

# WatchDog™ -Schutzsystem / WatchDog™ System zabezpieczeń / Система защиты WatchDog™ / Systém ochrany WatchDog™ / WatchDog™ védelmi rendszer / WatchDog™ Ochranný systém

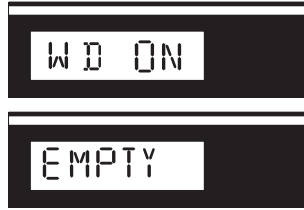

Die Pumpe stoppt automatisch, wenn der Materialeimer leer ist

**Aktivieren:**

1 Die Schritte im Abschnitt **Inbetriebnahme** ausführen.

2 Den WatchDog-Schalter auf ON drehen; am Display erscheint **WD ON**. Sobald das WatchDog-System erkennt, dass der Materialzufuhrbehälter leer ist, wird **EMPTY** am Display angezeigt, und die Pumpe wird gestoppt.

3 Den WatchDog-Schalter auf OFF drehen. Material nachfüllen oder das Spritzgerät neu entlüften. Den WatchDog-Schalter wieder auf ON drehen, um mit der Überwachung des Materialpegels fortzufahren.

Pompa zatrzyma się automatycznie, kiedy kubel z materiałem jest pusty

**Aby aktywować:**

1 Przeprowadź **Rozruch**.

2 Ustaw włącznik WatchDog w pozycji Włączony (ON) i wyświetli się **WD ON**. W momencie, gdy system zabezpieczeń WatchDog wykryje pusty pojemnik, wyświetlany jest/pulsuje Komunikat **EMPTY** i zatrzymana zostaje pompa.

3 Ustaw włącznik WatchDog w pozycji Wyłączony (OFF). Dodaj materiału lub ponownie zalej pompę. Ustaw włącznik WatchDog ponownie w pozycji Włączony (ON), aby kontynuować monitorowanie poziomu materiału.

Насос останавливается автоматически, когда емкость с распыляемым веществом опорожнится

**Включение:**

1 **Запуск**.

2 Установите выключатель WatchDog в положение ON (ВКЛ) и на дисплее появится надпись **WD ON**. Если система защиты Watchdog обнаружит пустую емкость для распыляемого материала, то на дисплее будет отображаться/мигать сообщение **EMPTY (ПУСТО)**, и насос выключится.

3 Установите выключатель WatchDog в положение OFF (Выкл). Добавьте материал или повторно залейте распылитель. Обратно установите выключатель WatchDog в положение ON (Вкл) для продолжения контроля уровня материала.

Když je nádoba s materiálem prázdňá, čerpadlo se automaticky vypne

**Pro jeho aktivaci:**

1 Proveďte **Spuštění**.

2 Zapněte vypínač WatchDog a zobrazí se **WD ON**. Když systém ochrany Watchdog zjistí prázdňou nádobu s materiálem, zobrazí se/bliká údaj **EMPTY** a čerpadlo se zastaví.

3 Vypněte vypínač WatchDog. Doplňte materiál nebo znovu zaplavte stříkačkou zařízení. Znovu zapněte WatchDog a pokračujte se sledováním hladiny materiálu.

A szivattyú automatikusan leáll, ha az anyagtartály kiürül

**Bekapcsolás:**

1 Hajtsa végre az **Indítást** műveletet.

2 Kapcsolja ON (BE) állásba a WatchDog kapcsolót, és a **WD ON** (WD BE) kijelzés jelenik meg a kijelzőn. **EMPTY** (ÜRES) kijelzés jelenik meg/villog és leáll a szivattyú, ha a Watchdog védelmi rendszer üres anyagtartályt észlel.

3 Állítsa OFF (KI) állásba a WatchDog kapcsolót. Töltsön be anyagot vagy légtelenítse újra a szórógépet. Az anyagszint figyelés folytatására állítsa ismét BE állásba a WatchDog kapcsolót.

Čerpadlo sa zastaví automaticky, keď sa nádoba s materiálom vyprázdni

**Na aktiváciu:**









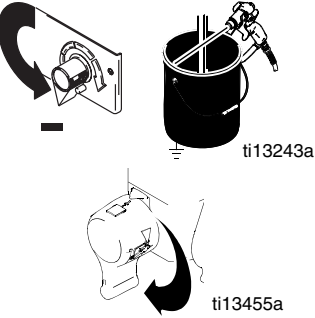
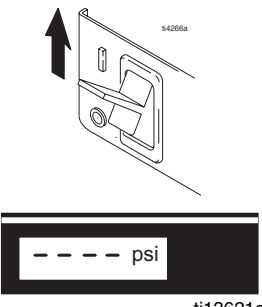
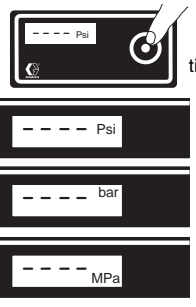

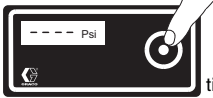
1 Vykonajte **Startup** (Spustenie).

2 Zapnite vypínač zariadenia WatchDog a zobrazí sa hlásenie **WD ON** (WD ZAPNUTÝ). Keď ochranný systém WatchDog zistí prázdne vedro s materiálom, na displeji sa zobrazí/bude blikať hlásenie **EMPTY** (PRÁZDNE) a čerpadlo sa vypne.

Vypnite vypínač zariadenia WatchDog (poloha OFF). Pridajte materiál alebo znova naplňte striekačku. Otočte vypínač zariadenia WatchDog späť do zapnutej polohy (ON), aby sa pokračovalo v monitorovaní hladiny materiálu.

## Digital Tracking System / Cyfrowy Układ Śledzący / Цифровая система слежения / Digitální registrační systém / Digitális követőrendszer (DTS) / Digitálny navádzací systém

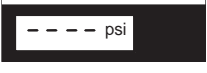
|                                                                                                                                                                                                               |                                                                                                                                                                   |                                                                                                                                                                                        |                                                                                                                                                                                                                                                                                                                                                                                                                        |
|---------------------------------------------------------------------------------------------------------------------------------------------------------------------------------------------------------------|-------------------------------------------------------------------------------------------------------------------------------------------------------------------|----------------------------------------------------------------------------------------------------------------------------------------------------------------------------------------|------------------------------------------------------------------------------------------------------------------------------------------------------------------------------------------------------------------------------------------------------------------------------------------------------------------------------------------------------------------------------------------------------------------------|
|  <p>ti13605a</p>                                                                                                             |  <p>ti13243a</p> <p>ti13455a</p>                                                 |  <p>ti13621a</p>                                                                                     |  <p>ti13620a</p> <p>ti13604a</p>                                                                                                                                                                                                                                                                                                    |
| <p><b>Bedienung - Hauptmenü</b></p>                                                                                                                                                                           |                                                                                                                                                                   |                                                                                                                                                                                        | <p><b>Änderung der Anzeigeeinheiten</b></p>                                                                                                                                                                                                                                                                                                                                                                            |
| <p>Durch kurzen Druck wird auf die nächste Anzeige umgeschaltet. Durch langen Druck werden die Einheiten geändert oder die Daten zurückgesetzt.</p>                                                           | <p>1 Den Druck auf den niedrigsten Wert einstellen. Die Pistole abziehen, um den Materialdruck zu entlasten. Das Entlüftungsventil auf Ablassposition drehen.</p> | <p>2 Den Strom einschalten. Die Druckanzeige erscheint. Balken erscheinen nur, wenn der Druck weniger als 14 bar (1,4 MPa) beträgt.</p>                                                | <p>Die DTS-Taste 10 Sekunden lang gedrückt halten, um die Druckeinheiten (<b>psi, bar, MPa</b>) zu ändern. Wenn bar oder MPa eingestellt werden, ändert sich die Anzeige von <b>Gallonen</b> in <b>Liter x 10</b>. Zur Änderung der Anzeigeeinheiten muss sich das DTS in der Druckanzeigebetriebsart befinden, und der Druck muss weniger als 200 psi betragen.</p>                                                   |
| <p><b>Działanie - Główne Menu</b></p>                                                                                                                                                                         |                                                                                                                                                                   |                                                                                                                                                                                        | <p><b>Zmiana wyświetlanych jednostek</b></p>                                                                                                                                                                                                                                                                                                                                                                           |
| <p>Krótkie wciśnięcie przycisku, powoduje przejście do następnego odczytu. Wciśnięcie i przytrzymanie powoduje zmianę jednostek lub zresetowanie danych.</p>                                                  | <p>1 Ustaw ciśnienie na najniższą wartość. Naciśnij spust pistoletu, aby dokonać dekompresji. Obróć zawór główny w pozycję spustu.</p>                            | <p>2 Włącz zasilanie (ON). Na wyświetlaczu zostaje pokazany odczyt ciśnienia. Kreski nie pojawiają się o ile ciśnienie nie spadnie poniżej 200 psi (14 bar, 1,4 MPa).</p>              | <p>Wciśnij i przytrzymaj przycisk DTS przez 10 sekund, aby zmienić jednostkę ciśnienia (<b>psi, bar, MPa</b>) na wybraną. Wybór bar lub MPa zmienia <b>galony</b> na <b>litry x 10</b>. Aby zmienić wyświetlane jednostki DTS musi być w trybie wyświetlania ciśnienia a ciśnienie musi być mniejsze od 200 psi.</p>                                                                                                   |
| <p><b>Работа - главное меню</b></p>                                                                                                                                                                           |                                                                                                                                                                   |                                                                                                                                                                                        | <p><b>Изменение выводимых единиц измерения</b></p>                                                                                                                                                                                                                                                                                                                                                                     |
| <p>Кратковременно нажмите на кнопку для перехода к отображению следующих показаний. Нажмите на кнопку и удерживайте ее нажатой для изменения единиц измерения или для сброса данных в исходное состояние.</p> | <p>1 Поверните ручку регулировки давления на минимальное значение. Поверните ручку крана заливки в положение слива.</p>                                           | <p>2 ВКЛЮЧИТЕ питание. Выводятся показания давления. Черточка будет появляться только в случае, если давление меньше 200 psi (14 бар, 1,4 МПа).</p>                                    | <p>Нажмите на кнопку DTS и удерживайте ее нажатой в течение 10 секунд для изменения единиц показания давления (<b>psi, бар, МПа</b>) на желаемые единицы. Выбор [бар] или [МПа] приводит к изменению показания расхода с <b>галлонов</b> на <b>литры x 10</b>. Для изменения показываемых единиц измерения система DTS должна быть в режиме отображения давления и давление должно быть не меньше чем 200 psi.</p>     |
| <p><b>Provoz - Hlavní menu</b></p>                                                                                                                                                                            |                                                                                                                                                                   |                                                                                                                                                                                        | <p><b>Změna jednotek zobrazení</b></p>                                                                                                                                                                                                                                                                                                                                                                                 |
| <p>Krátkým stiskem přejdete na další obrazovku. Stiskem a přidržáním přepnete měrné jednotky nebo vynulujete údaje.</p>                                                                                       | <p>1 Nastavte knoflík tlaku na minimum. Stiskem spouště pistole vypustíte tlak. Otočte zaplavovací ventil do polohy DRAIN.</p>                                    | <p>2 Zapněte napájení. Zobrazí se údaj tlaku. Není-li tlak menší než 200 psi (14 bar, 1,4 MPa), neobjeví se místo čísel jen pomlčky.</p>                                               | <p>Stisknete a podržte tlačítko DTS stisknuté 10 sekund pro přepnutí měřících jednotek tlaku (<b>psi, bar, MPa</b>) na požadované jednotky. Přepnutí jednotek bar nebo MPa přepne i <b>galony</b> na <b>litry x 10</b>. Pro přepnutí měřících jednotek musí být DTS v režimu zobrazování tlaku a tlak musí být nižší než 200 psi.</p>                                                                                  |
| <p><b>Főmenü</b></p>                                                                                                                                                                                          |                                                                                                                                                                   |                                                                                                                                                                                        | <p><b>Kijelzett mértékegységek megváltoztatása</b></p>                                                                                                                                                                                                                                                                                                                                                                 |
| <p>A következő képernyőre lépéshez rövid időre nyomja meg a gombot. A mértékegységek közötti váltáshoz vagy az adatok alaphelyzetbe állításához nyomja meg és tartsa megnyomva a gombot.</p>                  | <p>1 Állítsa a nyomást a legalacsonyabb értékre. Működtesse a nyomásmentesítéshez a pisztolyt. Fordítsa az ürítés helyzetbe a légtelenítő szelep gombját.</p>     | <p>2 Kapcsolja BE állásba a hálózati kapcsolót. A nyomás kijelzése jelenik meg a kijelzőn. Vonalak csak akkor jelennek meg, ha a nyomás 200 psi (14 bar, 1,4 MPa) értéknel kisebb.</p> | <p>Nyomja meg és 10 másodpercig tartsa megnyomva a DTS gombot a kívánt nyomás mértékegység (<b>psi, bar, MPa</b>) kiválasztásához. Attól függően, hogy bar vagy MPa mértékegységet választ-e, a <b>gallon liter x 10</b> mértékegységre változik. A kijelzés mértékegységének megváltoztatásához a DTS rendszernek nyomás kijelzés módban kell lennie, és a nyomásnak 200 psi értéknel alacsonyabbnak kell lennie.</p> |
| <p><b>Hlavné menu prevádzky</b></p>                                                                                                                                                                           |                                                                                                                                                                   |                                                                                                                                                                                        | <p><b>Zmeniť zobrazované jednotky</b></p>                                                                                                                                                                                                                                                                                                                                                                              |
| <p>Krátkym stlačením prejdete na nasledujúce zobrazenie. Stlačením a podržaním môžete zmeniť jednotky alebo vynulovať údaje.</p>                                                                              | <p>1 Nastavte tlak na najnižšiu hodnotu. Stlačením spúšťača pištole uvoľníte tlak. Otočte plniaci ventil nadol do vypúšťacej polohy.</p>                          | <p>2 Zapnite zariadenie. Zobrazí sa tlakový displej. Čiarok sa nezobrazia, pokiaľ nie je tlak menší ako 200 psi (14 barov, 1,4 MPa).</p>                                               | <p>Stlačením a podržaním tlačidla DTS na 10 sekúnd môžete zmeniť jednotky tlaku (<b>psi, bar, MPa</b>) na požadované jednotky. Výberom jednotiek bar alebo MPa sa zmenia <b>galóny</b> na <b>litre x 10</b>. Ak chcete zmeniť jednotky zobrazenia, DTS musí byť v režime zobrazenia tlaku a tlak musí byť nižší než 200 psi.</p>                                                                                       |

|                                                                                                                                                                                                                                                                                                                                                 |                                                                                                                                                                                                                                                                                                                                                                                                                     |                                                                                                                                                                                                                                                                                            |                                                                                                                                                                                                                                                                                              |
|-------------------------------------------------------------------------------------------------------------------------------------------------------------------------------------------------------------------------------------------------------------------------------------------------------------------------------------------------|---------------------------------------------------------------------------------------------------------------------------------------------------------------------------------------------------------------------------------------------------------------------------------------------------------------------------------------------------------------------------------------------------------------------|--------------------------------------------------------------------------------------------------------------------------------------------------------------------------------------------------------------------------------------------------------------------------------------------|----------------------------------------------------------------------------------------------------------------------------------------------------------------------------------------------------------------------------------------------------------------------------------------------|
|  ti13620a<br> ti13612a<br> ti13610a                                                          |  ti13601a<br> ti13617a<br> ti13611a                                                                                                                              |  ti13603a<br> ti13627a                                                                                                 |  ti13616a<br> ti13602a<br> ti13621a |
| <b>Bedienung - Hauptmenü</b>                                                                                                                                                                                                                                                                                                                    |                                                                                                                                                                                                                                                                                                                                                                                                                     |                                                                                                                                                                                                                                                                                            |                                                                                                                                                                                                                                                                                              |
| <p>3 Kurz auf die DTS-Taste drücken, um zur Mengenanzeige für den Job (Gallonen pro Job [Job Gallons] oder Liter pro Job [Liters x 10]) zu wechseln.<br/><b>Hinweis:</b> Zuerst wird kurz <b>JOB</b> angezeigt, dann wird die Anzahl Gallonen angezeigt, die mit mehr als 70 bar (7 MPa) gespritzt wurden.</p>                                  | <p>4 Die Taste gedrückt halten, um den Wert auf Null zurückzusetzen, oder kurz auf die DTS-Taste drücken, um zur Mengenanzeige Gesamt (Gallonen Gesamt [Lifetime Gallons] oder Liter Gesamt [Liters x 10]) zu wechseln.<br/><b>Hinweis:</b> Zuerst wird kurz <b>LIFE</b> angezeigt, dann wird die Anzahl Gallonen angezeigt, die mit mehr als 70 bar (7 MPa) gespritzt wurden.</p>                                  | <p>5 Die DTS-Taste kurz drücken, um den LEARN-Modus aufzurufen.<br/>Eine der E-Control-Tasten drücken, um die Verbindung von E-Control mit dem Spritzgerät herzustellen. Es wird kurz OK angezeigt. Dann kehrt das Display zum Druckanzeigemodus zurück.</p>                               | <p>6 Die DTS-Taste kurz drücken, um zur Druckanzeige (Pressure) zurückzukehren.</p>                                                                                                                                                                                                          |
| <b>Działanie - Główne Menu</b>                                                                                                                                                                                                                                                                                                                  |                                                                                                                                                                                                                                                                                                                                                                                                                     |                                                                                                                                                                                                                                                                                            |                                                                                                                                                                                                                                                                                              |
| <p>3 Krótco wciśnij przycisk DTS aby zmienić na Job galony (lub litry x 10).<br/><b>Uwaga:</b> <b>JOB</b> wyświetla się krótko, następnie wyświetla się liczba galonów zużytych przy ciśnieniu ponad 1000 psi (70 bar, 7 MPa)</p>                                                                                                               | <p>4 Wciśnij i przytrzymaj aby wyzerować lub krótko wciśnij przycisk DTS aby wyświetlić całkowite zużycie w galonach (lub litrach x 10).<br/><b>Uwaga: komunikat LIFE</b> wyświetla się krótko, następnie wyświetla się liczba galonów zużytych przy ciśnieniu ponad 1000 psi (70 bar, 7 MPa).</p>                                                                                                                  | <p>5 Wciśnij krótko przycisk DTS, aby przejść do trybu UCZENIA.<br/>Naciśnij dowolny przycisk regulacji E, aby połączyć regulację E z rozpylaczem. OK wyświetli się krótko, po czym wyświetlacz powróci do trybu wyświetlania ciśnienia.</p>                                               | <p>6 Wciśnij krótko przycisk DTS, aby wrócić do ekranu z wyświetlaniem wartości ciśnienia.</p>                                                                                                                                                                                               |
| <b>Работа - главное меню</b>                                                                                                                                                                                                                                                                                                                    |                                                                                                                                                                                                                                                                                                                                                                                                                     |                                                                                                                                                                                                                                                                                            |                                                                                                                                                                                                                                                                                              |
| <p>3 Кратковременно нажмите на кнопку DTS для перехода к отображению надписи JOB и показаний расхода материала в галлонах (или в литрах x 10).<br/><b>Примечание:</b> Надпись <b>JOB</b> отображается кратковременно, затем показывается количество галлонов, распыленных при давлении свыше 1000 psi (70 бар, 7 МПа).</p>                      | <p>4 Длительным нажатием кнопки произведете сброс на ноль или кратким нажатием кнопки DTS перейдите к показателю суммарного расхода материала в галлонах (или в литрах x 10).<br/><b>Примечание:</b> Надпись <b>LIFE</b> отображается кратковременно, затем показывается количество галлонов, распыленных при давлении свыше 1000 psi (70 бар, 7 МПа).</p>                                                          | <p>5 Кратковременно нажмите на кнопку DTS для перехода в режим LEARN (Обучение).<br/>Нажмите на любую кнопку E-Control для включения функции E-Control на пистолете-распылителе. Кратковременно отобразится надпись OK, затем дисплей вернется в режим отображения показаний давления.</p> | <p>6 Кратковременно нажмите на кнопку DTS для возврата к показаниям давления.</p>                                                                                                                                                                                                            |
| <b>Provoz - Hlavní menu</b>                                                                                                                                                                                                                                                                                                                     |                                                                                                                                                                                                                                                                                                                                                                                                                     |                                                                                                                                                                                                                                                                                            |                                                                                                                                                                                                                                                                                              |
| <p>3 Krátkým stiskem tlačítka DTS přepněte na Galony na jednu zakázku (nebo litry x 10).<br/><b>Poznámka: krátce se zobrazí JOB</b> a pak počet litrů vystřikávaných při tlaku nad 1000 psi (70 bar, 7 MPa).</p>                                                                                                                                | <p>4 Stiskem a přidržením vynulujte, nebo krátkým stiskem tlačítka DTS přepněte na Galony za celou životnost (nebo litry x 10).<br/><b>Poznámka: krátce se zobrazí LIFE</b> a pak počet galonů vystřikávaných při tlaku nad 1000 psi (70 bar, 7 MPa).</p>                                                                                                                                                           | <p>5 Krátkým stiskem tlačítka DTS se vrátíte do režimu LEARN.<br/>Stiskem jednoho z tlačítek E-Control propojíte E-Control se stříkacím zařízením. Krátce se zobrazí OK a poté se displej vrátí na zobrazení tlaku.</p>                                                                    | <p>6 Krátkým stiskem tlačítka DTS přepněte na Galony na jednu zakázku (nebo litry x 10).<br/><b>Poznámka: krátce se zobrazí JOB</b> a pak počet litrů vystřikávaných při tlaku nad 1000 psi (70 bar, 7 MPa).</p>                                                                             |
| <b>Főmenü</b>                                                                                                                                                                                                                                                                                                                                   |                                                                                                                                                                                                                                                                                                                                                                                                                     |                                                                                                                                                                                                                                                                                            |                                                                                                                                                                                                                                                                                              |
| <p>3 Rövid időre nyomja meg a DTS gombot, a gallonban (vagy 10 literes egységekben) történő munkavégzésre történő áttéréshez.<br/><b>Megjegyzés: Rövid időre a JOB (MUNKA)</b> kijelzés jelenik meg, majd gallonban kerül kijelzésre az 1000 psi (70 bar, 7 MPa) értéknél nagyobb nyomással végzett szórásnál felhasznált anyag mennyisége.</p> | <p>4 Nyomja és tartsa megnyomva aiphelyzetbe állításhoz, vagy rövid időre nyomja meg a DTS gombot a gép teljes üzemideje során gallonban (vagy 10 literenkénti) kifejezett szört anyag kijelzéséhez.<br/><b>Megjegyzés: Rövid ideig a LIFE (ÜZEMIDŐ)</b> kijelzés jelenik meg, majd az 1000 psi (70 bar, 7 MPa) értéknél nagyobb nyomással végzett szórásnál felhasznált anyag gallonban kifejezett mennyisége.</p> | <p>5 Rövid időre nyomja meg a DTS gombot, a LEARN (TANULÁS) módra történő áttéréshez.<br/>Nyomja meg az egyik Elektronikus vezérlés gombot, hogy az Elektronikus vezérlés a szórógéphez kapcsolódjon. Rövid időre OK kijelzés jelenik meg, majd Nyomás kijelzés módra tér vissza.</p>      | <p>6 Rövid időre nyomja meg a DTS gombot, a Nyomás kijelzésre való visszatéréshez.</p>                                                                                                                                                                                                       |
| <b>Hlavné menu prevádzky</b>                                                                                                                                                                                                                                                                                                                    |                                                                                                                                                                                                                                                                                                                                                                                                                     |                                                                                                                                                                                                                                                                                            |                                                                                                                                                                                                                                                                                              |
| <p>3 Krátkym stlačením tlačidla DTS prejdite na pracovné galóny (alebo litre x 10).<br/><b>Poznámka: Nakrátko sa zobrazí hlásenie JOB (ÚLOHA)</b> a potom sa zobrazí počet galónov striekávaných nad 1000 psi (70 bar, 7 MPa).</p>                                                                                                              | <p>4 Stlačte a podržte, aby sa vynulovalo na nulu alebo krátko stlačte tlačidlo DTS, na premiestnenie na galóny doby používania (alebo litre x 10).<br/><b>Poznámka: Nakrátko sa zobrazí hlásenie LIFE (ŽIVOTNOST)</b> a potom sa zobrazí počet galónov striekávaných nad 1000 psi (70 bar, 7 MPa).</p>                                                                                                             | <p>5 Krátkym stlačením tlačidla DTS prejdite do režimu LEARN (UČENIE).<br/>Stlačením jedného z tlačidiel ovládača E-Control pripojte ovládač E-Control k striekačke. Nakrátko sa zobrazí hlásenie OK a potom sa zobrazenie vráti do režimu zobrazenia tlaku.</p>                           | <p>6 Krátkym stlačením tlačidla DTS sa vrátite k tlaku.</p>                                                                                                                                                                                                                                  |



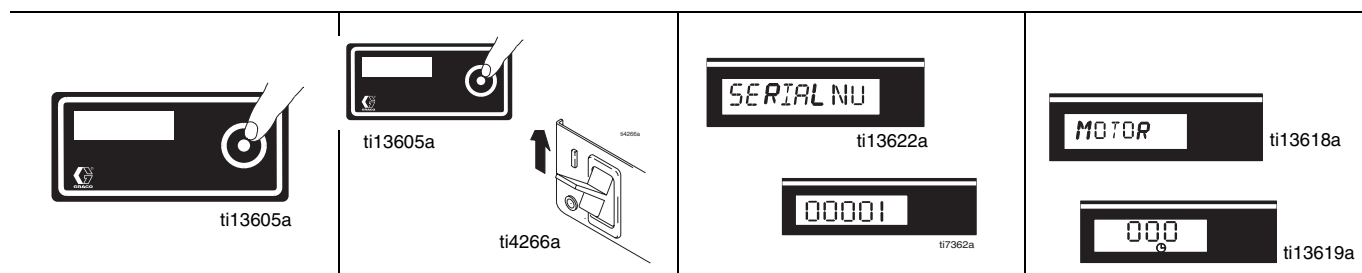

#### Sekundärmenü - Gespeicherte Daten und WatchDog™-Pumpenschutz-Betriebsarten

|                                                                                                    |                                                                               |                                                                                                      |                                                                                                                                      |
|----------------------------------------------------------------------------------------------------|-------------------------------------------------------------------------------|------------------------------------------------------------------------------------------------------|--------------------------------------------------------------------------------------------------------------------------------------|
| 1 Die Schritte 1 - 4 der <b>Druckentlastung</b> ausführen, falls dies nicht bereits geschehen ist. | 2 Den Netzschalter einschalten, während die DTS-Taste gedrückt gehalten wird. | 3 <b>SERIAL NUMBER</b> läuft vorbei, und anschließend wird die Seriennummer (z. B. 101) dargestellt. | 4 Bei kurzem Druck auf die DTS-Taste läuft <b>MOTOR HOURS</b> vorbei. Dann wird die Gesamtanzahl der Motorbetriebsstunden angezeigt. |
|----------------------------------------------------------------------------------------------------|-------------------------------------------------------------------------------|------------------------------------------------------------------------------------------------------|--------------------------------------------------------------------------------------------------------------------------------------|

#### Menu wewnętrzne - przechowywane dane oraz tryby zabezpieczeń pompy WatchDog™

|                                                                                     |                                                                                                      |                                                                                                                   |                                                                                                                                                                          |
|-------------------------------------------------------------------------------------|------------------------------------------------------------------------------------------------------|-------------------------------------------------------------------------------------------------------------------|--------------------------------------------------------------------------------------------------------------------------------------------------------------------------|
| 1 Przeprowadź <b>dekompresję</b> , kroki 1 - 4 jeżeli nie zostały jeszcze wykonane. | 2 Przełącz przycisk zasilania w pozycję Włączony (ON) trzymając w tym czasie wciśnięty przycisk DTS. | 3 Na wyświetlaczu przesunie się komunikat <b>SERIAL NUMBER</b> i następnie wyświetli się numer seryjny (np. 101). | 4 Wciśnij na krótko przycisk DTS i na wyświetlaczu przesunie się komunikat: <b>MOTOR HOURS</b> , a następnie wyświetla się całkowita liczba godzin działania urządzenia. |
|-------------------------------------------------------------------------------------|------------------------------------------------------------------------------------------------------|-------------------------------------------------------------------------------------------------------------------|--------------------------------------------------------------------------------------------------------------------------------------------------------------------------|

#### Дополнительное меню - Данные, занесенные в память, и режимы защиты насоса WatchDog™

|                                                                             |                                                   |                                                                                                                        |                                                                             |
|-----------------------------------------------------------------------------|---------------------------------------------------|------------------------------------------------------------------------------------------------------------------------|-----------------------------------------------------------------------------|
| 1 <b>Сбросьте давление</b> , проделав этапы 1-4, если они еще не выполнены. | 2 Включите питание, удерживая нажатой кнопку DTS. | 3 Надпись <b>SERIAL NUMBER</b> (Серийный номер) прокручивается мимо, а затем показывается серийный номер (напр., 101). | 1 <b>Сбросьте давление</b> , проделав этапы 1-4, если они еще не выполнены. |
|-----------------------------------------------------------------------------|---------------------------------------------------|------------------------------------------------------------------------------------------------------------------------|-----------------------------------------------------------------------------|

#### Podružné menu - Uložená data a Ochrana WatchDog™ Režimy ochrany čerpadla

|                                                                              |                                                                           |                                                                                    |                                                                                                                          |
|------------------------------------------------------------------------------|---------------------------------------------------------------------------|------------------------------------------------------------------------------------|--------------------------------------------------------------------------------------------------------------------------|
| 1 Proveďte <b>Vypuštění tlaku</b> , kroky 1 - 4, pokud již nebyly provedeny. | 2 Zapněte hlavní vypínač při současném podržení stisknutého tlačítka DTS. | 3 Přeroluje nápis <b>SERIAL NUMBER</b> a pak se zobrazí sériové číslo (např. 101). | 4 Krátce stiskněte tlačítko DTS, přeroluje nápis <b>MOTOR HOURS</b> a poté je zobrazen celkový počet hodin chodu motoru. |
|------------------------------------------------------------------------------|---------------------------------------------------------------------------|------------------------------------------------------------------------------------|--------------------------------------------------------------------------------------------------------------------------|

#### Másodlagos menü - Tárolt adatok és a WatchDog™ szivattyú védelmi mód

|                                                                                            |                                                                           |                                                                                                        |                                                                                                                                         |
|--------------------------------------------------------------------------------------------|---------------------------------------------------------------------------|--------------------------------------------------------------------------------------------------------|-----------------------------------------------------------------------------------------------------------------------------------------|
| 1 Ha még nem tette meg, most hajtsa végre a <b>Nyomásmentesítés</b> rész 1. - 4. lépéseit. | 2 Kapcsolja be a hálózati kapcsolót, miközben a DTS gombot nyomva tartja. | 3 A <b>SERIAL NUMBER</b> (SOROZATSZÁM) kijelzés jelenik meg, majd a sorozatszám (pl. 101) jelenik meg. | 4 Rövid időre nyomja meg a DTS gombot, majd a <b>MOTOR HOURS</b> (MOTOR ÜZEMÓRA) és a motor teljes üzemóraszámra kijelzése jelenik meg. |
|--------------------------------------------------------------------------------------------|---------------------------------------------------------------------------|--------------------------------------------------------------------------------------------------------|-----------------------------------------------------------------------------------------------------------------------------------------|

#### Druhotná ponuka - Uložené údaje a WatchDog™ Režimy ochrany čerpadla

|                                                                              |                                                    |                                                                                                                     |                                                                                                                                        |
|------------------------------------------------------------------------------|----------------------------------------------------|---------------------------------------------------------------------------------------------------------------------|----------------------------------------------------------------------------------------------------------------------------------------|
| 1 Ak už neboli vykonané, tak vykonajte kroky 1 - 4 <b>Znižovanie tlaku</b> . | 2 Zapnite hlavný spínač pri stlačení DTS tlačidla. | 3 Najprv sa zobrazí hlásenie <b>SERIAL NUMBER</b> (SÉRIOVÉ ČÍSLO) a potom sa zobrazí sériové číslo (napríklad 101). | 4 Krátko stlačte tlačidlo DTS a najprv sa zobrazí hlásenie <b>MOTOR HOURS</b> (MOTOHODINY) a potom sa zobrazí celkový počet motohodín. |
|------------------------------------------------------------------------------|----------------------------------------------------|---------------------------------------------------------------------------------------------------------------------|----------------------------------------------------------------------------------------------------------------------------------------|



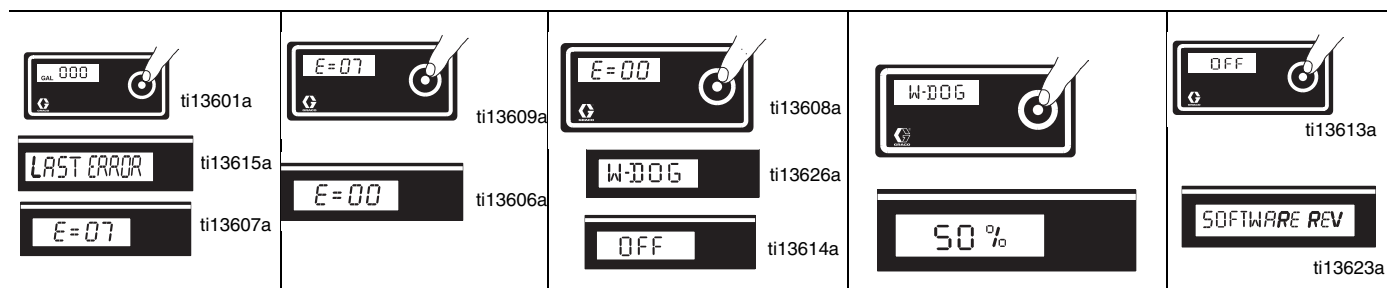

**Sekundärmenü - Gespeicherte Daten und WatchDog™-Pumpenschutz-Betriebsarten**

|                                                                                                                                                                                                       |                                                                                                   |                                                                                                                                                                                                                                    |                                                                                                                                                                                                                                                                                                                                                                                    |                                                                                   |
|-------------------------------------------------------------------------------------------------------------------------------------------------------------------------------------------------------|---------------------------------------------------------------------------------------------------|------------------------------------------------------------------------------------------------------------------------------------------------------------------------------------------------------------------------------------|------------------------------------------------------------------------------------------------------------------------------------------------------------------------------------------------------------------------------------------------------------------------------------------------------------------------------------------------------------------------------------|-----------------------------------------------------------------------------------|
| <p>5 Kurz die DTS-Taste drücken. Bezeichnung und Nummer des letzten Fehlers (<b>LAST ERROR</b>) laufen vorbei, und der letzte Fehlercode wird dargestellt, z. B. <b>E=07</b>. (Anleitung 311365).</p> | <p>6 Die DTS-Taste gedrückt halten, um den Fehlercode zu löschen und auf Null zurückzusetzen.</p> | <p>7 Kurz die DTS-Taste drücken. <b>W-DOG</b> wird kurz angezeigt, und dann wird <b>OFF</b> dargestellt, wenn der Watchdog-Schalter ausgeschaltet ist. <b>ON</b> wird angezeigt, wenn der Watchdog-Schalter eingeschaltet ist.</p> | <p>8 Die DTS-Taste 3 Sekunden gedrückt halten, um zum Menü "WatchDog Trigger %" zu wechseln. Die DTS-Taste weiter gedrückt halten, bis der Start für die WatchDog-Überwachung auf 30, 40, 50 oder 60% der aktuellen Spritzgerätedruckeinstellung eingestellt werden kann. Die DTS-Taste loslassen, wenn der gewünschte Prozentsatz (%) erscheint. Der Vorgabewert beträgt 50%.</p> | <p>9 Kurz auf die Taste drücken, um die Option <b>SOFTWARE REV</b> aufzurufen</p> |
|-------------------------------------------------------------------------------------------------------------------------------------------------------------------------------------------------------|---------------------------------------------------------------------------------------------------|------------------------------------------------------------------------------------------------------------------------------------------------------------------------------------------------------------------------------------|------------------------------------------------------------------------------------------------------------------------------------------------------------------------------------------------------------------------------------------------------------------------------------------------------------------------------------------------------------------------------------|-----------------------------------------------------------------------------------|

**Menu wewnętrzne - przechowywane dane oraz tryby zabezpieczeń pompy WatchDog™**













|                                                                                                                                                                |                                                                              |                                                                                                                                                                                                                                     |                                                                                                                                                                                                                                                                                                                                                                                                                     |                                                                          |
|----------------------------------------------------------------------------------------------------------------------------------------------------------------|------------------------------------------------------------------------------|-------------------------------------------------------------------------------------------------------------------------------------------------------------------------------------------------------------------------------------|---------------------------------------------------------------------------------------------------------------------------------------------------------------------------------------------------------------------------------------------------------------------------------------------------------------------------------------------------------------------------------------------------------------------|--------------------------------------------------------------------------|
| <p>5 Krótko wcisnąć przycisk DTS. Przejawia się opis i numer <b>LAST ERROR</b> i wyświetla się kod ostatniego błędu, np. <b>E=07</b>. (Podręcznik 311365).</p> | <p>6 Wcisnąć i przytrzymać przycisk DTS, aby skasować kod błędu na zero.</p> | <p>7 Na krótko wcisnąć przycisk DTS. Wyświetli się krótko <b>W-DOG</b> i następnie wyświetlony jest napis: <b>OFF</b> jeśli system WatchDog jest wyłączony. Napis <b>ON</b> wyświetla się, jeśli system WatchDog jest włączony.</p> | <p>8 Wcisnąć i przytrzymać przycisk DTS (przez 3 sekundy) aby przenieść się do menu regulacji % aktywacji systemu WatchDog. Gdy przycisk DTS przytrzymany jest w pozycji wcisniętej, system Watchdog może być ustawiony, aby włączył się przy 30, 40, 50, lub 60% bieżącego ustawienia ciśnienia rozpylacza. Zwolnij przycisk DTS w momencie gdy wyświetlane jest pożądane ustawienie. Wartość domyślna to 50%.</p> | <p>9 Krótko wcisnąć przycisk DTS, aby przejść do <b>SOFTWARE REV</b></p> |
|----------------------------------------------------------------------------------------------------------------------------------------------------------------|------------------------------------------------------------------------------|-------------------------------------------------------------------------------------------------------------------------------------------------------------------------------------------------------------------------------------|---------------------------------------------------------------------------------------------------------------------------------------------------------------------------------------------------------------------------------------------------------------------------------------------------------------------------------------------------------------------------------------------------------------------|--------------------------------------------------------------------------|

**Дополнительное меню - Данные, занесенные в память, и режимы защиты насоса WatchDog™**

|                                                                                                                                                                                                                           |                                                                                           |                                                                                                                                                                                                                                                                                                                                |                                                                                                                                                                                                                                                                                                                                                                                                                                                           |                                                                                                      |
|---------------------------------------------------------------------------------------------------------------------------------------------------------------------------------------------------------------------------|-------------------------------------------------------------------------------------------|--------------------------------------------------------------------------------------------------------------------------------------------------------------------------------------------------------------------------------------------------------------------------------------------------------------------------------|-----------------------------------------------------------------------------------------------------------------------------------------------------------------------------------------------------------------------------------------------------------------------------------------------------------------------------------------------------------------------------------------------------------------------------------------------------------|------------------------------------------------------------------------------------------------------|
| <p>5 Кратковременно нажмите на кнопку DTS. Прокручивается мимо надпись <b>LAST ERROR (Последняя неисправность)</b> и номер, затем показывается код последней неисправности, напр., <b>E=07</b>. (Руководство 311365).</p> | <p>6 Нажмите на кнопку DTS и удерживайте ее нажатой для обнуления кода неисправности.</p> | <p>7 Кратковременно нажмите на кнопку DTS. На дисплее кратковременно отображается надпись <b>W-DOG</b>, а затем показывается надпись <b>OFF</b>, если выключатель системы Watchdog установлен в положение OFF (ВЫКЛ). Если этот выключатель установлен в положение ON (ВКЛ), то на дисплее показывается надпись <b>ON</b>.</p> | <p>8 Нажмите на кнопку DTS и удерживайте ее нажатой (в течение 3 секунд) для перехода в меню установки значения в % срабатывания системы WatchDog. Продолжайте удерживать нажатой кнопку DTS. При этом система Watchdog может быть установлена на срабатывание при 30, 40, 50 или 60% от текущего установленного давления распылителя. Отпустите кнопку DTS, когда на дисплее будет показываться требуемое значение в %. Значение по умолчанию - 50%.</p> | <p>9 Кратковременно нажмите на кнопку для перехода к отображению <b>SOFTWARE REV (ВЕРСИЯ ПО)</b></p> |
|---------------------------------------------------------------------------------------------------------------------------------------------------------------------------------------------------------------------------|-------------------------------------------------------------------------------------------|--------------------------------------------------------------------------------------------------------------------------------------------------------------------------------------------------------------------------------------------------------------------------------------------------------------------------------|-----------------------------------------------------------------------------------------------------------------------------------------------------------------------------------------------------------------------------------------------------------------------------------------------------------------------------------------------------------------------------------------------------------------------------------------------------------|------------------------------------------------------------------------------------------------------|

**Podružné menu - Uložená data a Ochrana WatchDog™ Režimy ochrany čerpadla**

|                                                                                                                                                               |                                                             |                                                                                                                                                                                                           |                                                                                                                                                                                                                                                                                                                                                                 |                                                          |
|---------------------------------------------------------------------------------------------------------------------------------------------------------------|-------------------------------------------------------------|-----------------------------------------------------------------------------------------------------------------------------------------------------------------------------------------------------------|-----------------------------------------------------------------------------------------------------------------------------------------------------------------------------------------------------------------------------------------------------------------------------------------------------------------------------------------------------------------|----------------------------------------------------------|
| <p>5 Stiskněte krátce tlačítko DTS. Přeroluje nápis <b>LAST ERROR</b> a pak se zobrazí popis a kód poslední závady, např. <b>E=07</b>. (Příručka 311365).</p> | <p>6 Stiskem a podržením tlačítka DTS vymaže kód chyby.</p> | <p>7 Krátce stiskněte tlačítko DTS. Krátce se zobrazí <b>W-DOG</b> a poté se zobrazí <b>OFF</b> je-li vypínač ochrany Watchdog vypnutý. Je-li vypínač ochrany Watchdog zapnutý, zobrazí se <b>ON</b>.</p> | <p>8 Stiskněte a podržte stisknuté (3 sekundy) tlačítko DTS, abyste přešli na menu WatchDog Trigger%. Držte tlačítko DTS stisknuté i nadále, a Watchdog je možné nastavit tak, aby zapůsobil při 30, 40, 50, nebo 60% aktuálního nastavení tlaku stříkacího zařízení. Jakmile je zobrazeno požadované %, tlačítko DTS uvolněte. Implicitní hodnotou je 50%.</p> | <p>9 Krátkým stiskem přepněte na <b>SOFTWARE REV</b></p> |
|---------------------------------------------------------------------------------------------------------------------------------------------------------------|-------------------------------------------------------------|-----------------------------------------------------------------------------------------------------------------------------------------------------------------------------------------------------------|-----------------------------------------------------------------------------------------------------------------------------------------------------------------------------------------------------------------------------------------------------------------------------------------------------------------------------------------------------------------|----------------------------------------------------------|

|                                                                                           |                                                                                            |                                                                                            |                                                                                             |                                                                                              |
|-------------------------------------------------------------------------------------------|--------------------------------------------------------------------------------------------|--------------------------------------------------------------------------------------------|---------------------------------------------------------------------------------------------|----------------------------------------------------------------------------------------------|
|  ti13601a |  ti13609a |  ti13608a |  ti13626a |  ti13613a |
|  ti13615a |  ti13606a |  ti13626a |  ti13614a |  ti13623a |
|  ti13607a |                                                                                            |  ti13614a |                                                                                             |                                                                                              |

### Másodlagos menü - Tárolt adatok és a WatchDog™ szivattyú védelmi mód

|   |                                                                                                                                                           |   |                                                                       |   |                                                                                                                                                                                                                                       |   |                                                                                                                                                                                                                                                                                                                                              |   |                                                                    |
|---|-----------------------------------------------------------------------------------------------------------------------------------------------------------|---|-----------------------------------------------------------------------|---|---------------------------------------------------------------------------------------------------------------------------------------------------------------------------------------------------------------------------------------|---|----------------------------------------------------------------------------------------------------------------------------------------------------------------------------------------------------------------------------------------------------------------------------------------------------------------------------------------------|---|--------------------------------------------------------------------|
| 5 | Rövid időre nyomja meg a DTS gombot, majd a <b>LAST ERROR (UTOLSÓ HIBA)</b> szöveg és az utolsó hibakód jelenik meg; pl. <b>E=07</b> . (311365 útmutató). | 6 | Nyomja és tartsa megnyomva a hibakód nullára állításhoz a DTS gombot. | 7 | Rövid időre nyomja meg a DTS gombot. Rövid időre a <b>W-DOG</b> , majd az <b>OFF (KI)</b> kijelzés jelenik meg, ha a Watchdog kapcsoló OFF állásban van. <b>ON (BE)</b> kijelzés jelenik meg, ha a Watchdog kapcsoló ON állásban van. | 8 | Nyomja és tartsa (3 másodpercig) megnyomva a DTS gombot WatchDog indítás % menüre való áttéréshez. Tartsa továbbra is lenyomva a DTS gombot és a Watchdog az aktuális szórási nyomás 30, 40, 50, vagy 60%-ára állítható be. Engedje fel a DTS gombot a kívánt érték %-ban kifejezett értékének megjelenésekor. Az alapértelmezett érték 50%. | 9 | A billentyű rövid megnyomásával a SOFTWARE REV funkcióra térhet át |
|---|-----------------------------------------------------------------------------------------------------------------------------------------------------------|---|-----------------------------------------------------------------------|---|---------------------------------------------------------------------------------------------------------------------------------------------------------------------------------------------------------------------------------------|---|----------------------------------------------------------------------------------------------------------------------------------------------------------------------------------------------------------------------------------------------------------------------------------------------------------------------------------------------|---|--------------------------------------------------------------------|

### Druhotná ponuka - Uložené údaje a WatchDog™ Režimy ochrany čerpadla

|   |                                                                                                                                                                                        |   |                                                                  |   |                                                                                                                                                                                                                                                |   |                                                                                                                                                                                                                                                                                                                                                                                                        |   |                                                |
|---|----------------------------------------------------------------------------------------------------------------------------------------------------------------------------------------|---|------------------------------------------------------------------|---|------------------------------------------------------------------------------------------------------------------------------------------------------------------------------------------------------------------------------------------------|---|--------------------------------------------------------------------------------------------------------------------------------------------------------------------------------------------------------------------------------------------------------------------------------------------------------------------------------------------------------------------------------------------------------|---|------------------------------------------------|
| 5 | Krátko stlačte tlačidlo DTS. Najprv sa zobrazí popis <b>LAST ERROR (POSLEDNÁ CHYBA)</b> a jej číslo a potom sa zobrazí kód poslednej chyby, napríklad <b>E=07</b> . (Príručka 311365). | 6 | Stlačte a podržte tlačidlo DTS na vymazanie kódu o chybe na nulu | 7 | Krátko stlačte tlačidlo DTS. Nakrátka sa zobrazí hlásenie <b>W-DOG</b> a potom hlásenie <b>OFF (VYPNUTÉ)</b> , ak je vypínač zariadenia WatchDog vypnutý. Ak je vypínač zariadenia WatchDog zapnutý, zobrazí sa hlásenie <b>ON (ZAPNUTÉ)</b> . | 8 | Stlačte a podržte stlačené (3 sekundy) tlačidlo DTS na prechod do ponuky nastavenia percentuálnej hodnoty spustenia zariadenia WatchDog. Tlačidlo DTS držte stále stlačené a zariadenie WatchDog môžete nastaviť na spustenie pri 30, 40, 50, alebo 60 % aktuálneho nastavenia tlaku striekačky. Keď sa zobrazí požadovaná percentuálna hodnota, uvoľnite tlačidlo DTS. Predvolené nastavenie je 50 %. | 9 | Krátko stlačte, aby ste prešli na SOFTWARE REV |
|---|----------------------------------------------------------------------------------------------------------------------------------------------------------------------------------------|---|------------------------------------------------------------------|---|------------------------------------------------------------------------------------------------------------------------------------------------------------------------------------------------------------------------------------------------|---|--------------------------------------------------------------------------------------------------------------------------------------------------------------------------------------------------------------------------------------------------------------------------------------------------------------------------------------------------------------------------------------------------------|---|------------------------------------------------|

## Smart-Control-E-Vorrichtungen / Urządzenia inteligentnej regulacji E / E-устройства логического управления / Chytrá zařízení Control E / Intelligens vezérlés elektronikus eszközei / Intelligentné elektronické ovládače

### Allgemeines

Es gibt zwei Smart-Control-E-Vorrichtungen für die Ultra-Max-II-Platinspritzgeräte. Eine ist die E-Lock™-Vorrichtung, mit der das Spritzgerät elektronisch gesperrt werden kann. Die andere ist die E-Control™-Vorrichtung, mit der der Spritzgerätedruck ferngesteuert werden kann.

### Ogólnie

Rozpylacze Ultra Max II Platinum posiadają dwa urządzenia inteligentnej regulacji E. Jedno, to blokada E™, które może elektronicznie blokować rozpylacz. Drugim jest regulacja E™, która umożliwia operatorowi zdalną regulację ciśnienia rozpylacza.

### Общие сведения

Имеется два E-устройства логического управления для распылителей Ultra Max II Platinum. Одним является устройство E-Lock™, которое может электронным способом блокировать работу распылителя. Другим является устройство E-Control™, которое позволяет оператору управлять давлением распылителя из удаленного месторасположения.

### Obecně

Existují dvě chytrá zařízení Control E pro stříkací zařízení Ultra Max II Platinum. Jedním je E-Lock™, které dokáže elektronicky zamknout stříkací zařízení. Druhým je E-Control™, které obsluhuje umožňuje na dálku ovládat tlak stříkacího zařízení.

### Általános ismertető

Az Ultra Max II Platinum szórógépek intelligens vezérlése két elektronikus eszközt foglal magában. Az egyik az E-Lock™ elektronikus lakat, mely elektronikus úton zárolja a szórógépet. A másik az E-Control™ elektronikus vezérlő, mely távvezérléssel teszi lehetővé a szórógép nyomákszabályozását.

### Všeobecné informácie

Pre striekačky Ultra Max II Platinum sú k dispozícii dva inteligentné elektronické ovládače. Jedným z nich je E-Lock™, ktorý umožňuje elektronicky uzamknúť striekačku. Druhým je E-Control™, ktorý umožňuje operátorovi ovládať tlak striekačky na diaľku.

## E-Lock-Vorrichtung / Urządzenie blokady E / Устройство E-Lock / Zařízení E-Lock / Elektronikus lakat / Ovládač E-Lock

### WARNUNG

Die E-Lock-Vorrichtung NICHT in Flüssigkeiten tauchen. Dieses Gerät hat eine relative Einschaltdauer von 1%.

### UPOZORNĚNÍ

Zařízení E-Lock NEPONOŘUJTE do kapaliny. Zařízení je navrženo pro četnost využití 1%.

### UWAGA

NIE zanurzać urządzenia blokady E w płynie. Cykl pracy urządzenia wynosi 1%.

### FIGYELMEZTETÉS

NE merítse folyadékba az elektronikus lakatot. Ezen eszköz 1%-os kitöltési tényezővel működik.

### ПРИМЕЧАНИЕ

ЗАПРЕЩАЕТСЯ погружать устройство E-Lock в жидкость. Это устройство имеет 1%-й рабочий цикл.

### UPOZORNENIE

NEPONÁRAJTE ovládač E-Lock do kvapaliny. Toto zariadenie má 1 % pracovný cyklus.

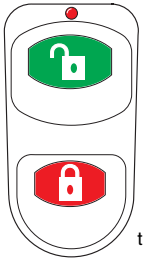
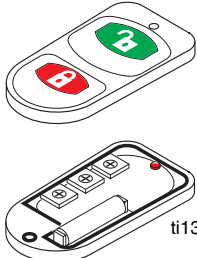
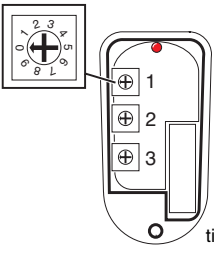
|                                                                                                                                                                                             |                                                                                                                                                                                                                    |                                                                                                                                                                                                                                                                                                                   |                                                                                                                                                                                                                                       |
|---------------------------------------------------------------------------------------------------------------------------------------------------------------------------------------------|--------------------------------------------------------------------------------------------------------------------------------------------------------------------------------------------------------------------|-------------------------------------------------------------------------------------------------------------------------------------------------------------------------------------------------------------------------------------------------------------------------------------------------------------------|---------------------------------------------------------------------------------------------------------------------------------------------------------------------------------------------------------------------------------------|
|  <p>ti13010a</p>                                                                                           |                                                                                                                                                                                                                    |  <p>ti13666a</p>                                                                                                                                                                                                                |  <p>ti13009a</p>                                                                                                                                   |
| <b>Einstellung/Änderung des Sicherungscodes</b>                                                                                                                                             |                                                                                                                                                                                                                    |                                                                                                                                                                                                                                                                                                                   |                                                                                                                                                                                                                                       |
| <ul style="list-style-type: none"> <li>Sicherungscode ändern/einstellen</li> <li>Spritzgerät sperren/entriegeln</li> <li>E-Lock verloren/kaputt</li> </ul>                                  | <p>Im Spritzgerät ist ab Werk der Sicherungscode 000 gespeichert. Dieser Code muss geändert werden, damit das Spritzgerät mit der E-Lock-Vorrichtung (separat erhältlich) elektronisch gesperrt werden kann.</p>   | <ol style="list-style-type: none"> <li>Die E-Lock-Vorrichtung öffnen, indem die Schraube an der Rückwand entfernt und dann die beiden Hälften voneinander getrennt werden. Falls nötig, die Batterie durch eine Duracell A27 (oder gleichwertig) ersetzen, siehe Abbildung oben.</li> </ol>                       | <ol style="list-style-type: none"> <li>Die Rädchen drehen, um die erste, zweite und dritte Stelle des gewünschten Sicherungscodes einzustellen.</li> </ol> <p><b>HINWEIS:</b> Code 000 ist nicht zulässig.</p>                        |
| <b>Ustawienie/zmiana kodu bezpieczeństwa</b>                                                                                                                                                |                                                                                                                                                                                                                    |                                                                                                                                                                                                                                                                                                                   |                                                                                                                                                                                                                                       |
| <ul style="list-style-type: none"> <li>Zmiana/ustawienie kodu bezpieczeństwa</li> <li>Blokowanie/odblokowanie rozpylacza</li> <li>Zgubiona/przerwana blokada E</li> </ul>                   | <p>Rozpylacz ma fabrycznie nastawiony kod bezpieczeństwa 000. Ten kod należy zmienić na elektroniczną blokadę rozpylacza przy pomocy urządzenia blokady E (sprzedawanego oddzielnie).</p>                          | <ol style="list-style-type: none"> <li>Otwórz urządzenie blokady E wykręcając śrubę z tyłu urządzenia, następnie rozdziel dwie połowki. W razie potrzeby wymień baterię na Duracell A27 (lub podobną), jak pokazano powyżej.</li> </ol>                                                                           | <ol style="list-style-type: none"> <li>Obracaj każdym kółkiem, aby wybrać pierwszą, drugą i trzecią cyfrę kodu bezpieczeństwa.</li> </ol> <p><b>UWAGA:</b> Kod 000 nie jest dozwolony.</p>                                            |
| <b>Установка/изменение секретного кода</b>                                                                                                                                                  |                                                                                                                                                                                                                    |                                                                                                                                                                                                                                                                                                                   |                                                                                                                                                                                                                                       |
| <ul style="list-style-type: none"> <li>Изменение/установка секретного кода</li> <li>Блокировка/разблокировка распылителя</li> <li>Утерянное /сломанное устройство E-Lock</li> </ul>         | <p>Распылитель поставляется с завода-изготовителя с заданным секретным кодом 000. Этот код должен быть изменен для электронной блокировки распылителя с использованием устройства E-Lock (продается отдельно).</p> | <ol style="list-style-type: none"> <li>Откройте корпус устройства E-Lock путем выкручивания винта на задней стороне устройства, затем разделите корпус на две половинки. При необходимости, замените старую батарейку на новую типа Duracell A27 (или эквивалентную), как показано на верхнем рисунке.</li> </ol> | <ol style="list-style-type: none"> <li>Проверните каждое колесико для выбора первого, второго и третьего десятичного разряда секретного кода по своему выбору.</li> </ol> <p><b>ПРИМЕЧАНИЕ:</b> Код 000 не допускается.</p>           |
| <b>Nastavit/změnit kód zabezpečení</b>                                                                                                                                                      |                                                                                                                                                                                                                    |                                                                                                                                                                                                                                                                                                                   |                                                                                                                                                                                                                                       |
| <ul style="list-style-type: none"> <li>Změnit/nastavit kód zabezpečení</li> <li>Zamknout/odemknout stříkací zařízení</li> <li>Ztracený/rozbitý E-Lock</li> </ul>                            | <p>Stříkací zařízení je z výroby expedováno s uloženým bezpečnostním kódem 000. Tento kód je nutno změnit, pokud chcete stříkací zařízení elektronicky zamknout zařízením E-Lock (prodává se zvlášť).</p>          | <ol style="list-style-type: none"> <li>Otevřete E-Lock vyjmutím šroubku na zadní straně a rozdělením polovin od sebe. Dle potřeby vložte baterii Duracell A27 (nebo ekvivalent) jako na obrázku.</li> </ol>                                                                                                       | <ol style="list-style-type: none"> <li>Otočením jednotlivých koleček nastavte první, druhou a třetí číslici bezpečnostního kódu.</li> </ol> <p><b>POZNÁMKA:</b> Kód 000 nelze použít.</p>                                             |
| <b>Biztonsági kód beállítás/megváltoztatása</b>                                                                                                                                             |                                                                                                                                                                                                                    |                                                                                                                                                                                                                                                                                                                   |                                                                                                                                                                                                                                       |
| <ul style="list-style-type: none"> <li>Biztonsági kód beállítás/megváltoztatása</li> <li>Szórógép zárolása/zárolás feloldása</li> <li>Elvesztett/meghibásodot elektronikus lakat</li> </ul> | <p>A szórógépet 000 tárolt biztonsági kóddal szállítják a gyárból. A szórógép elektronikus zárolásához az elektronikus lakat (külön szerezhető be) segítségével kell a kódot megváltoztatni.</p>                   | <ol style="list-style-type: none"> <li>Az eszköz hátlapján lévő csavarok kicsavarásával nyissa ki az elektronikus lakat burkolatát, majd válassza két részre. Szükség esetén, a fenti ábrának megfelelően Duracell A27 (vagy egyenértékű) elemre cserélje ki az elemet.</li> </ol>                                | <ol style="list-style-type: none"> <li>Fordítsa el az egyes kerekeket a választott biztonsági kódja első, második és harmadik számjegyének beállítására.</li> </ol> <p><b>MEGJEGYZÉS:</b> Nem engedélyezett a 000 kód használata.</p> |
| <b>Nastavenie a zmena bezpečnostného kódu</b>                                                                                                                                               |                                                                                                                                                                                                                    |                                                                                                                                                                                                                                                                                                                   |                                                                                                                                                                                                                                       |
| <ul style="list-style-type: none"> <li>Zmena a nastavenie bezpečnostného kódu</li> <li>Uzamknutie a odomknutie striekačky</li> <li>Stratený alebo poškodený ovládač E-Lock</li> </ul>       | <p>Striekačka sa dodáva od výrobcu s uloženým bezpečnostným kódom 000. Tento kód je nutné zmeniť, aby ste mohli striekačku elektronicke uzamknúť použitím ovládača E-Lock (predáva sa samostatne).</p>             | <ol style="list-style-type: none"> <li>Otvorte ovládač E-Lock odstránením skrutky na jeho zadnej strane a potom oddelíte od seba obe polovice. V prípade potreby vymeňte batériu za novú batériu typu Duracell A27 (alebo ekvivalent) podľa obrázka vyššie.</li> </ol>                                            | <ol style="list-style-type: none"> <li>Otočením každého z koliesok vyberte prvú, druhú a tretiu číslicu požadovaného bezpečnostného kódu.</li> </ol> <p><b>POZNÁMKA:</b> Kód 000 nie je povolený.</p>                                 |

## E-Lock-Sicherungscode

### Sperren/Entriegeln des Spritzgeräts

**SPERREN:** Die SPERRTASTE  an der E-Lock-Vorrichtung gedrückt halten, bis LOCK dargestellt wird. Das Spritzgerät gibt zwei Signaltöne von sich.

Wenn das Spritzgerät läuft, wird der Spritzvorgang durch Sperren des Spritzgeräts gestoppt.

**ENTRIEGELN:** Die ENTRIEGELUNGSTASTE  an der E-Lock-Vorrichtung gedrückt halten, um das Spritzgerät zu entriegeln. Das Spritzgerät gibt einen Signalton von sich.

**ACHTUNG:** Wenn das Spritzgerät entriegelt wird, wird es neu gestartet, falls die Drucküberwachung nicht auf Null eingestellt ist.

## Kod bezpieczeństwa regulacji E

### Zablokowanie/odblokowanie rozpylacza

**BLOKOWANIE:** Wciśnij i przytrzymaj przycisk LOCK  na urządzeniu regulacji E dopóki nie wyświetli się LOCK. Rozpylacz generuje dwa słyszalne sygnały dźwiękowe.

Zablokowanie zatrzymuje również pracę rozpylacza, jeśli rozpylacz pracował.

**ODBLOKOWANIE:** Naciśnij i przytrzymaj przycisk UNLOCK  na urządzeniu blokady E w celu ODBLOKOWANIA rozpylacza. Rozpylacz generuje jeden słyszalny sygnał dźwiękowy.

**UWAGA:** Odblokowanie rozpylacza powoduje jego uruchomienie, jeśli regulator ciśnienia nie był ustawiony na zero.

## Секретный код устройства E-Lock

### Блокировка/разблокировка распылителя

**LOCK (Блокировка):** Нажмите на кнопку LOCK  на корпусе устройства E-Lock и удерживайте ее нажатой до тех пор, пока не будет отображаться надпись LOCK. Распылитель подаст два звуковых тональных сигнала.

Блокировка распылителя остановит также работу распылителя, если он еще работает.

**UNLOCK (Разблокировка):** Нажмите на кнопку UNLOCK  на корпусе устройства E-lock и удерживайте ее нажатой для разблокировки распылителя. Распылитель подаст один звуковой тональный сигнал.

**ПРИМЕЧАНИЕ:** Разблокировка распылителя перезапустит работу распылителя, если регулировка давления не была установлена на нуль.

## Bezpečnostní kód E-Lock

### Zamčení/odemčení stříkacího zařízení

**ZAMČENÍ:** Stiskněte a přidrže tlačítko LOCK  na zařízení E-Lock, až se zobrazí LOCK. Stříkací zařízení dvakrát pípne.

Zamčením se stříkací zařízení také vypne, pokud běželo.

**ODEMČENÍ:** Stiskněte a přidrže tlačítko UNLOCK  na zařízení E-lock až se zobrazí UNLOCK. Stříkací zařízení jednou pípne.

**UPOZORNĚNÍ:** Odemčením se stříkací zařízení také zapne, pokud je nastaven nenulový tlak.

## Elektronikus lakat biztonsági kódja

### Szórógép zárolása/zárolás feloldása

**ZÁROLÁS:** Nyomja meg és addig tartsa megnyomva az elektronikus lakat ZÁROLÁS  gombját, amíg a LOCK (ZÁROLÁS) kijelzés meg nem jelenik. Két sípjelzést ad ki a szórógép. A működő szórógépet is leállítja a szórógép zárolása.

A működő szórógépet is leállítja a szórógép zárolása.

**ZÁROLÁS FELOLDÁSA:** Nyomja meg és addig tartsa megnyomva az elektronikus lakat ZÁROLÁS FELOLDÁSA  gombját, amíg az UNLOCK (ZÁROLÁS FELOLDÁSA) kijelzés meg nem jelenik. Egy sípjelzést ad ki a szórógép.

**MEGJEGYZÉS:** Újraindítja a szórógépet, ha a nyomásszabályozó nincs nullára állítva, a szórógép zárolásának feloldása.

## Bezpečnostný kód ovládača E-Lock











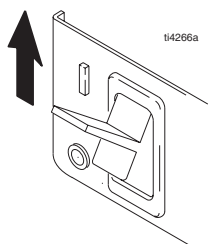



### Uzamknutie a odomknutie striekačky

**UZAMKNUTIE:** Stlačte a podržte tlačidlo LOCK (UZAMKNÚŤ)  na ovládači E-Lock, až kým sa nezobrazí hlásenie LOCK (UZAMKNÚŤ). Striekačka dvakrát pípne.









Uzamknutím striekačky sa táto tiež vypne, pokiaľ bola spustená.

**ODOMKNUTIE:** Stlačením a podržaním tlačidla UNLOCK (ODOMKNÚŤ)  na ovládači E-Lock môžete ODOMKNÚŤ striekačku. Striekačka jedenkrát pípne.









**UPOZORNENIE:** Odomknutím striekačky sa striekačka znova zapne, pokiaľ regulátor tlaku nie je nastavený na nulovú hodnotu.

|                                                                                                                                                                                                                          |                                                                                                  |                                                                                                                                                                                                                                                                                                                                                                                                                     |                                                                                                                                                                                                                                                                                                     |
|--------------------------------------------------------------------------------------------------------------------------------------------------------------------------------------------------------------------------|--------------------------------------------------------------------------------------------------|---------------------------------------------------------------------------------------------------------------------------------------------------------------------------------------------------------------------------------------------------------------------------------------------------------------------------------------------------------------------------------------------------------------------|-----------------------------------------------------------------------------------------------------------------------------------------------------------------------------------------------------------------------------------------------------------------------------------------------------|
|                                                                                                                                         |  <p>ti4266a</p> |                                                                                                                                                                                                                                                                                                                                                                                                                     |  <p>ti13605a</p>                                                                                                                                                                                                 |
| <p>3. Abdeckung und Schraube der E-Lock-Vorrichtung wieder anbringen.</p> <p><b>HINWEIS:</b> Bevor weitergemacht wird, sollte der eingestellte dreistellige Code oben im dafür vorgesehenen Feld eingetragen werden.</p> | <p>4. Das Spritzgerät einschalten.</p>                                                           | <p>5. Die Tasten zum SPERREN  und ENTRIEGELN  gleichzeitig gedrückt halten.</p> <p><b>HINWEIS:</b> Sie dürfen höchstens 2 m vom Spritzgerät entfernt sein, damit E-Lock funktionieren kann.</p>                                                 | <p>6. Wenn die blinkende Zahl mit dem eingestellten Code übereinstimmt, die DTS-Taste drücken, um den Code zu übernehmen. Wenn der Code falsch ist, muss überprüft werden, ob die einzelnen Stellen in der E-Lock-Vorrichtung richtig eingegeben wurden. Dann die Schritte 1 bis 5 wiederholen.</p> |
| <p>3. Załóż pokrywę blokady E i wkręć śrubę.</p> <p><b>UWAGA:</b> Przed dalszą pracą zapisz wybrany kod 3 cyfrowy w miejscu przewidzianym do tego celu powyżej.</p>                                                      | <p>4. Włącz urządzenie (pozycja ON).</p>                                                         | <p>5. Jednocześnie naciśnij i przytrzymaj LOCK  i UNLOCK .</p> <p><b>UWAGA:</b> Należy znajdować się w promieniu 6 ft (2m) od rozpylacza, aby blokada E działała.</p>                                                                           | <p>6. Jeśli miga liczba taka sama, jak wybrany kod, naciśnij przycisk DTS, aby zaakceptować kod. Jeśli kod jest nieprawidłowy, sprawdź kod w blokadzie E, aby upewnić się, czy każda cyfra została prawidłowo wybrana i powtórz kroki 1-5.</p>                                                      |
| <p>3. Установите обратно крышку устройства E-Lock и закрепите винтом.</p> <p><b>ПРИМЕЧАНИЕ:</b> Прежде чем продолжить, запишите выбранный Вами 3-значный код в предусмотренном выше месте.</p>                           | <p>4. ВКЛЮЧИТЕ распылитель.</p>                                                                  | <p>5. Одновременно нажмите на кнопку LOCK  и кнопку UNLOCK  и удерживайте их нажатыми.</p> <p><b>ПРИМЕЧАНИЕ:</b> Вы должны находиться в пределах 6 футов (2 метров) от распылителя для работы устройства E-Lock.</p>                            | <p>6. Если мигающий номер является таким же, как и выбранный Вами код, то нажмите на кнопку DTS для принятия кода. Если код является неправильным, то проверьте код в устройстве E-Lock, чтобы убедиться, что каждое число выбрано правильно и повторите шаги с 1 по 5.</p>                         |
| <p>3. Vratte na místo kryt E-Lock a šroubek.</p> <p><b>POZNÁMKA:</b> Než budete pokračovat, запиšte si 3místný kód, který jste nastavili, do výše uvedeného políčka.</p>                                                 | <p>4. Zapněte stříkačací zařízení.</p>                                                           | <p>5. Současně stiskněte LOCK  a UNLOCK  a obě přidrže.</p> <p><b>POZNÁMKA:</b> Musíte být v dosahu 6 stop (2 m), aby E-Lock fungoval.</p>                                                                                                   | <p>6. Pokud bliká stejné číslo, jako kód, který jste vybrali, potvrďte kód stiskem tlačítka DTS. Pokud je kód nesprávný, zkontrolujte kód v zařízení E-Lock, zda jsou všechny číslice správně nastaveny, a opakujte kroky 1 až 5.</p>                                                               |
| <p>3. Szerelje vissza az elektronikus lakat fedelét és csavarjait.</p> <p><b>MEGJEGYZÉS:</b> A további lépés előtt, a fenti mezőben írja be a választott 3 jegyű kódot.</p>                                              | <p>4. Kapcsolja BE a szórógépet.</p>                                                             | <p>5. Egyidejűleg nyomja meg és tartsa megnyomva a ZÁROLÁS  és a ZÁROLÁS FELOLDÁSA  gombokat.</p> <p><b>MEGJEGYZÉS:</b> Az elektronikus lakat működéséhez a szórógéptől számított 6 láb (2 m) méteres távolságon belül kell tartózkodnia.</p> | <p>6. Ha a kijelölt kóddal megegyező szám villog, akkor a kód elfogadására nyomja meg a DTS gombot. Hibás kód esetén az elektronikus lakatban ellenőrizze a kódot annak eldöntésére, hogy minden számát helyesen választott-e ki, majd ismétlje meg az 1 - 5 lépéseket.</p>                         |
| <p>3. Vratte späť kryt a skrutku ovládača E-Lock.</p> <p><b>POZNÁMKA:</b> Pred pokračovaním zapíšte zvolený 3-ciferný kód do príslušného políčka uvedeného vyššie.</p>                                                   | <p>4. Zapnite striekačku.</p>                                                                    | <p>5. Súčasne stlačte a podržte tlačidlá LOCK (UZAMKNÚŤ)  a UNLOCK (ODOMKNÚŤ) .</p> <p><b>POZNÁMKA:</b> Musíte sa nachádzať do 2 metrov od striekačky, inak zariadenie E-Lock nebude fungovať.</p>                                        | <p>6. Ak sa blikajúce číslo zhoduje so zvoleným kódom, stlačením tlačidla DTS potvrďte kód. Ak je kód nesprávny, skontrolujte kód v ovládači E-Lock a uistite sa, či je každé číslo zvolené správne. Potom zopakujte kroky 1 až 5.</p>                                                              |





|                                                                                                                                                                                                                                                                                                                                                                                                                                                                                |                                                                                                                                                                                                         |                                                                                                                                                                                                                                                                                                                                                                                    |                                                                                                                                                                                                                                                                                                                                                                                                              |
|--------------------------------------------------------------------------------------------------------------------------------------------------------------------------------------------------------------------------------------------------------------------------------------------------------------------------------------------------------------------------------------------------------------------------------------------------------------------------------|---------------------------------------------------------------------------------------------------------------------------------------------------------------------------------------------------------|------------------------------------------------------------------------------------------------------------------------------------------------------------------------------------------------------------------------------------------------------------------------------------------------------------------------------------------------------------------------------------|--------------------------------------------------------------------------------------------------------------------------------------------------------------------------------------------------------------------------------------------------------------------------------------------------------------------------------------------------------------------------------------------------------------|
|                                                                                                                                                                                                                                                                                                                                                                                                                                                                                |                                                                                                                        |                                                                                                                                                                                                                                                                                                  |                                                                                                                                                                                                                                                                                                                                                                                                              |
|                                                                                                                                                                                                                                                                                                                                                                                                                                                                                | ti13605a                                                                                                                                                                                                | ti13605a                                                                                                                                                                                                                                                                                                                                                                           |                                                                                                                                                                                                                                                                                                                                                                                                              |
| <b>Rücksetzen des Sicherungscodes</b>                                                                                                                                                                                                                                                                                                                                                                                                                                          | <b>Verlorene E-Lock-Vorrichtung</b>                                                                                                                                                                     |                                                                                                                                                                                                                                                                                                                                                                                    |                                                                                                                                                                                                                                                                                                                                                                                                              |
| <p>1. Um den Sicherungscodes auf die Werkseinstellung (000) zurückzusetzen, die Tasten zum SPERREN  und ENTRIEGELN  an einer E-Lock-Vorrichtung, die auf den aktuellen Spritzgerätescode eingestellt ist, gleichzeitig gedrückt halten.</p> <p><b>HINWEIS:</b> Es wird CLEAR und danach 000 dargestellt.</p> | <p>Wenn das Spritzgerät gesperrt ist und die E-Lock-Vorrichtung verloren geht oder beschädigt wird, kann das Spritzgerät durch manuelle Eingabe des Spritzgeräte-Sicherungscodes entriegelt werden.</p> | <p>1. Es wird LOCK dargestellt. Kurz die Taste drücken, um den Bildschirm zum manuellen Entriegeln aufzurufen. Es wird 000 dargestellt.</p> <p>2. Mehrmals kurz auf die Displaytaste drücken, um die blinkende Stelle zu ändern. Die Displaytaste gedrückt halten, um zur nächsten Stelle zu wechseln.</p>                                                                         | <p><b>HINWEIS:</b> Wenn 20 falsche Codes eingegeben werden, wird der Benutzer ausgeschlossen, und die manuelle Entriegelung wird dauerhaft deaktiviert. Mit der E-Lock-Vorrichtung kann das Spritzgerät immer noch entriegelt und der Zähler zum manuellen Entriegeln zurückgesetzt werden. Das Spritzgerät kann ungeachtet aller manuellen Versuche mit der E-Lock-Vorrichtung immer entriegelt werden.</p> |
| <b>Reset kodu bezpieczeństwa</b>                                                                                                                                                                                                                                                                                                                                                                                                                                               | <b>Zgubione urządzenie blokady E</b>                                                                                                                                                                    |                                                                                                                                                                                                                                                                                                                                                                                    |                                                                                                                                                                                                                                                                                                                                                                                                              |
| <p>1. Aby przywrócić nastawienie fabryczne kodu bezpieczeństwa (000), jednocześnie naciśnij i przytrzymaj LOCK  i UNLOCK  na urządzeniu blokady, w którym ustawiony jest aktualny kod rozpylacza.</p> <p><b>UWAGA:</b> Wyświetli się CLEAR, po czym 000.</p>                                             | <p>Jeśli rozpylacz został zablokowany i urządzenie blokady E zostało zgubione lub uszkodzone, można odblokować rozpylacz przez ręczne wprowadzenie kodu bezpieczeństwa.</p>                             | <p>1. Wyświetli się LOCK. Krótco naciśnij przycisk, aby uzyskać dostęp do ekranu ręcznego odblokowania. Wyświetli się 000.</p> <p>2. Krótco wielokrotnie naciskaj przycisk wyświetlacza, aby zmienić pulsującą cyfrę. Naciśnij i przytrzymaj przycisk, aby przełączyć na następną cyfrę.</p>                                                                                       | <p><b>UWAGA:</b> 20 nieprawidłowych kodów spowoduje zablokowanie użytkownika i ręczne odblokowanie będzie trwale niemożliwe. Urządzenie blokady E będzie nadal odblokowywać rozpylacz i resetować ręczny licznik odblokowania. Urządzenie blokady E zawsze odblokuje rozpylacz, bez względu na próby ręczne.</p>                                                                                             |
| <b>Сброс секретного кода в исходное состояние</b>                                                                                                                                                                                                                                                                                                                                                                                                                              | <b>Утерянное устройство E-Lock</b>                                                                                                                                                                      |                                                                                                                                                                                                                                                                                                                                                                                    |                                                                                                                                                                                                                                                                                                                                                                                                              |
| <p>1. Для возврата секретного кода на его заводскую установку (000), Одновременно нажмите на кнопку LOCK  и кнопку UNLOCK  на устройстве E-Lock, которое установлено на текущий код распылителя.</p> <p><b>ПРИМЕЧАНИЕ:</b> Отобразится надпись CLEAR, а затем число 000.</p>                             | <p>Если Вы заблокировали распылитель, а затем потеряли или повредили свое устройство E-Lock, то Вы можете разблокировать распылитель вручную путем ввода секретного кода распылителя.</p>               | <p>1. Будет отображаться надпись LOCK (Блокировка). Кратковременно нажмите на кнопку для доступа к окну ручной разблокировки. Будет отображаться число 000.</p> <p>2. Многократно кратковременно нажимайте на кнопку дисплея для смены мигающего символа десятичного разряда. Нажмите на кнопку дисплея и удерживайте ее нажатой для переключения к показу следующего разряда.</p> | <p><b>ПРИМЕЧАНИЕ:</b> 20 неправильно введенных кодов станут причиной блокировки этого пользователя, и ручная разблокировка будет навсегда выключена. Устройство E-Lock будет по-прежнему разблокировать распылитель и возвращать в исходное состояние заблокированный вручную счетчик. Устройство E-Lock будет всегда разблокировать Ваш распылитель независимо от попыток ввода вручную.</p>                |



|                                                                                                                                                                                                                                                                                                                                                                                                                                                                                                                                                                                        |                                                                                                                                                                                                               |                                                                                                                                                                                                                                                                                                                                                    |                                                                                                                                                                                                                                                                                                                                                                                        |
|----------------------------------------------------------------------------------------------------------------------------------------------------------------------------------------------------------------------------------------------------------------------------------------------------------------------------------------------------------------------------------------------------------------------------------------------------------------------------------------------------------------------------------------------------------------------------------------|---------------------------------------------------------------------------------------------------------------------------------------------------------------------------------------------------------------|----------------------------------------------------------------------------------------------------------------------------------------------------------------------------------------------------------------------------------------------------------------------------------------------------------------------------------------------------|----------------------------------------------------------------------------------------------------------------------------------------------------------------------------------------------------------------------------------------------------------------------------------------------------------------------------------------------------------------------------------------|
|                                                                                                                                                                                                                                                                                                                                                                                                                                                                                                                                                                                        |  <p style="text-align: center;">ti13605a</p>                                                                                 |  <p style="text-align: center;">ti13605a</p>                                                                                                                                                                                                                     |                                                                                                                                                                                                                                                                                                                                                                                        |
| <p><b>Nulování bezpečnostního kódu</b></p> <p>1. Pokud chcete obnovit tovární nastavení kódu (000), stiskněte a přidržeťte LOCK  a UNLOCK  na zařízení E-Lock nastaveném na platný kód stříkacího zařízení.</p> <p><b>POZNÁMKA:</b> zobrazí se CLEAR, poté 000.</p>                                                                                                                                                  | <p><b>Ztráta zařízení E-Lock</b></p> <p>Pokud stříkací zařízení zamknete a pak ztratíte nebo poškodíte zařízení E-Lock, můžete stříkací zařízení odemknout ručním zadáním bezpečnostního kódu.</p>            | <p>1. Zobrazí se LOCK. Krátkým stiskem tlačítka vyvolejte obrazovku odemčení. Zobrazí se 000.</p> <p>2. Opakovaným krátkým stiskem tlačítka displeje změňte blikající číslici. Stiskem a přidržením tlačítka displeje přepněte na další číslici.</p>                                                                                               | <p><b>POZNÁMKA:</b> po 20 nesprávných zadáních kódu bude uživatelské rozhraní zablokováno a ruční zadání kódu se trvale znemožní. Zařízení E-Lock dokáže i pak stříkací zařízení odemknout a přitom se vynuluje počítadlo neúspěšných ručních zadání. Zařízení E-Lock dokáže stříkací zařízení odemknout nezávisle na neúspěšných ručních zadáních.</p>                                |
| <p><b>Biztonsági kód alaphelyzetbe állítása</b></p> <p>1. A biztonsági kód gyári beállításra való visszaállításához (000), egyidejűleg nyomja meg és tartsa megnyomva egy olyan elektronikus lakat</p> <p>ZÁROLÁS  és a ZÁROLÁS FELOLDÁSA  gombját, melynek a beállítása megegyezik az aktuális szórógép kódjával.</p> <p><b>MEGJEGYZÉS:</b> CLEAR (TÖRLÉS) kijelzés jelenik meg, melyet 000 kijelzés követ.</p> | <p><b>Elvesztett elektronikus lakat</b></p> <p>Ha zárolja a szórógépet és elvesz vagy meghibásodik az Elektronikus lakatja, akkor a zárolást a szórógép biztonsági kódjának kézi beírásával oldhatja fel.</p> | <p>1. LOCK (ZÁROLÁS) kijelzés jelenik meg. Rövid időre nyomja meg a gombot, hogy hozzáférjen a kézi zárolás feloldása kijelzéshez. 000 kijelzés jelenik meg.</p> <p>2. Rövid időre, többször nyomja meg a kijelzés gombot a villogó számjegy változtatására. Nyomja meg és tartsa megnyomva a kijelzés gombot a következő számjegyre lépéshez.</p> | <p><b>MEGJEGYZÉS:</b> 20 hibás kód beírása esetén tiltja le a kezelő hozzáférését, és véglegesen letiltásra kerül a kézi zárolás feloldás művelet. Az elektronikus lakat azonban feloldja a szórógép zárolását, és alaphelyzetbe állítja a kézi zárolás feloldás számlálót. Az elektronikus lakat, a kézi beírás kísérletektől függetlenül, mindig feloldja a szórógépe zárolását.</p> |
| <p><b>Obnovenie bezpečnostného kódu</b></p> <p>1. Ak chcete obnoviť pôvodný bezpečnostný kód nastavený výrobcom (000), súčasne stlačte a podržte tlačidlo LOCK (UZAMKNÚŤ)  a LOCK (ZAMKNÚŤ)  na ovládači E-Lock, ktorý je nastavený na aktuálny kód striekačky.</p> <p><b>POZNÁMKA:</b> Zobrazí sa hlásenie CLEAR (VYMAZAŤ) nasledované hodnotou 000.</p>                                                        | <p><b>Stratený ovládač E-Lock</b></p> <p>Ak uzamknete striekačku a stratíte alebo poškodíte ovládač E-Lock, striekačku nemôžete uzamknúť manuálnym zadáním bezpečnostného kódu striekačky.</p>                | <p>1. Zobrazí sa hlásenie LOCK (UZAMKNÚŤ). Krátkym stlačením tlačidla otvorte obrazovku na manuálne odomknutie. Zobrazí sa kód 000.</p> <p>2. Krátkym opakovaným stlačením tlačidla na displeji zmeňte blikajúcu číslicu. Stlačením a podržaním tlačidla na displeji môžete prejsť na nasledujúcu číslicu.</p>                                     | <p><b>POZNÁMKA:</b> 20 nesprávných zadání kódu spôsobí zablokovanie prístupu používateľa a manuálne odomknutie bude natrvalo zakázané. Ovládač E-Lock bude stále môcť odomknúť striekačku a vynuluje počítadlo manuálnych odomknutí. Ovládač E-Lock odomkne striekačku vždy, bez ohľadu na počet pokusov o manuálne odomknutie.</p>                                                    |

## E-Control-Vorrichtung / Urządzenie regulacji E / Устройство E-Control / Zařízení E-Control / E-vezérlő eszköz / Ovládač E-Control

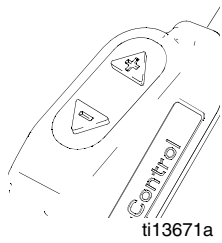

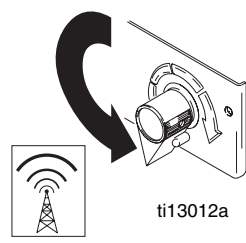
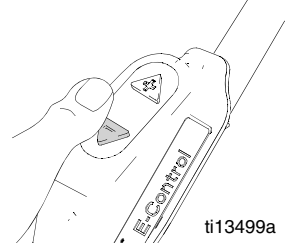
|                                                                                                                 |                                                                                                 |
|-----------------------------------------------------------------------------------------------------------------|-------------------------------------------------------------------------------------------------|
| <b>WARNUNG</b>                                                                                                  | <b>UPOZORNĚNÍ</b>                                                                               |
| Die E-Control-Vorrichtung NICHT in Flüssigkeiten tauchen. Dieses Gerät hat eine relative Einschaltdauer von 4%. | NEPONORUJTE zařízení E-Lock do kapaliny. Zařízení je navrženo na četnost využití 4%.            |
| <b>ПРИМЕЧАНИЕ</b>                                                                                               | <b>FIGYELMEZTETÉS</b>                                                                           |
| ЗАПРЕЩАЕТСЯ погружать устройство E-Control в жидкость. Это устройство имеет 4%-й рабочий цикл.                  | NE merítse folyadékba az elektronikus vezérlőt. Ezen eszköz 4%-os kitöltési tényezővel működik. |
| <b>UWAGA</b>                                                                                                    | <b>UPOZORNENIE</b>                                                                              |
| NIE zanurzać urządzenia regulacji E w płynie. Cykl pracy urządzenia wynosi 4%.                                  | NEPONÁRAJTE ovládač E-Control do kvapaliny. Toto zariadenie má 4 % pracovný cyklus.             |

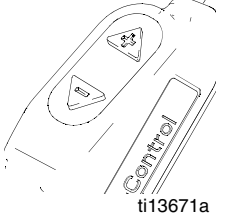
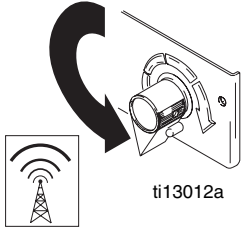
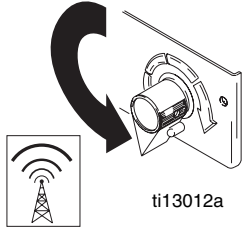
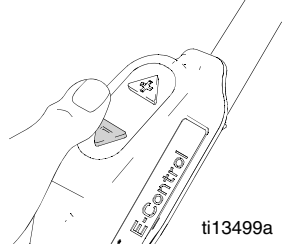

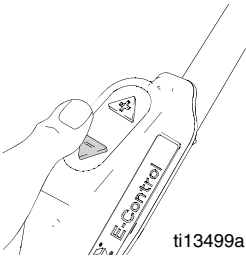
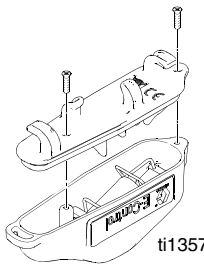
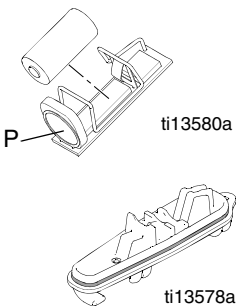
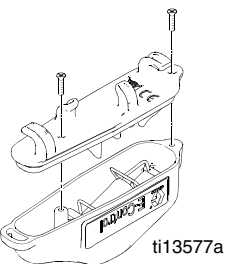
|                                                                                                                                                                         |                                                                                                                                                                                                                                                                                                                                                                                                                                     |                                                                                                                                                                                                                                                                                                                                                                                                                                                                                                                                                                                                                                                                                                                                                                                                     |                                                                                                 |
|-------------------------------------------------------------------------------------------------------------------------------------------------------------------------|-------------------------------------------------------------------------------------------------------------------------------------------------------------------------------------------------------------------------------------------------------------------------------------------------------------------------------------------------------------------------------------------------------------------------------------|-----------------------------------------------------------------------------------------------------------------------------------------------------------------------------------------------------------------------------------------------------------------------------------------------------------------------------------------------------------------------------------------------------------------------------------------------------------------------------------------------------------------------------------------------------------------------------------------------------------------------------------------------------------------------------------------------------------------------------------------------------------------------------------------------------|-------------------------------------------------------------------------------------------------|
| <br>ti13671a                                                                           | <br>ti13012a                                                                                                                                                                                                                                                                                                                                       | <br>ti13012a                                                                                                                                                                                                                                                                                                                                                                                                                                                                                                                                                                                                                                                                                                      | <br>ti13499a |
|                                                                                                                                                                         | <b>E-Control-Modus</b>                                                                                                                                                                                                                                                                                                                                                                                                              | <b>Druckeinstellung mit E-Control</b>                                                                                                                                                                                                                                                                                                                                                                                                                                                                                                                                                                                                                                                                                                                                                               |                                                                                                 |
| <ul style="list-style-type: none"> <li>E-Control</li> <li>Batteriewechsel</li> <li>Überprüfung der Signalstärke</li> <li>Identifikationscode</li> </ul>                 | Wenn das Spritzgerät im E-Control-Modus ist, übernimmt die E-Control-Vorrichtung die Funktion des Druckreglerknopfs. Spritzgeräte mit E-Control werden abgeschaltet, wenn der Druckreglerknopf im Gegenuhrzeigersinn bis zur Arretierung gedreht wird. Wenn der Knopf ganz im Gegenuhrzeigersinn über die Arretierung hinaus gedreht wird (spürbares Klicken), geht das Spritzgerät in den E-Control-Modus.                         | <ol style="list-style-type: none"> <li>Das Spritzgerät auf E-Control-Modus stellen. Wenn das getan ist, ist der Staudruck des Spritzgeräts auf den aktuellen Systemdruck eingestellt.</li> <li>Die PLUS- bzw. MINUS-Taste an der E-Control-Vorrichtung drücken, um die Staudruckeinstellung um 3 bar zu erhöhen bzw. zu senken.<br/><b>Zum Beispiel:</b> Den Druckreglerknopf ungefähr auf den gewünschten Betriebsdruck drehen. Bei geschlossener Pistole baut das Spritzgerät Druck auf und stoppt. Wenn das Spritzgerät bei 170 bar stoppt und dann auf E-Control-Modus gestellt wird, beträgt der Staudruck immer noch 170 bar. Von hier an kann E-Control zur Änderung des Staudrucks verwendet werden.</li> </ol>                                                                             |                                                                                                 |
|                                                                                                                                                                         | <b>Tryb regulacji E</b>                                                                                                                                                                                                                                                                                                                                                                                                             | <b>Użycie regulacji E do regulacji ciśnienia</b>                                                                                                                                                                                                                                                                                                                                                                                                                                                                                                                                                                                                                                                                                                                                                    |                                                                                                 |
| <ul style="list-style-type: none"> <li>Regulacja E</li> <li>Zmiana baterii</li> <li>Kontrola siły sygnału</li> <li>Kod identyfikacji</li> </ul>                         | Regulacja E działa zamiast pokrętła regulacji ciśnienia, gdy rozpylacz znajduje się w trybie regulacji E. W rozpylaczach wyposażonych w regulację E obrót pokrętła regulacji ciśnienia w kierunku przeciwnym do ruchu wskazówek zegara do zapadki powoduje wyłączenie rozpylacza. Obrót pokrętła całkowicie w kierunku przeciwnym do ruchu wskazówek zegara za zapadkę (wyczuwalne kliknięcie) włącza rozpylacz w tryb regulacji E. | <ol style="list-style-type: none"> <li>Włącz rozpylacz w tryb regulacji E. Wtedy ciśnienie utyku rozpylacza ustawione jest na aktualne ciśnienie systemu.</li> <li>Naciśnij regulację E w GÓRĘ lub w DÓŁ, aby zwiększyć lub zmniejszyć nastawę ciśnienia utyku o 3 bar.<br/><b>Na przykład:</b> Obróć pokrętło regulacji ciśnienia w przybliżeniu na wymagane ciśnienie pracy. Gdy pistolet jest zamknięty, rozpylacz wytwarza ciśnienie i zatrzymuje się. Gdy rozpylacz zatrzyma się przy 170 bar i następnie zostanie przełączony w tryb regulacji E, ciśnienie utyku będzie nadal wynosiło 170 bar. Stąd regulację E można użyć do zmiany ciśnienia utyku.</li> </ol>                                                                                                                            |                                                                                                 |
|                                                                                                                                                                         | <b>Режим E-Control</b>                                                                                                                                                                                                                                                                                                                                                                                                              | <b>Использование устройства E-Control для регулировки давления</b>                                                                                                                                                                                                                                                                                                                                                                                                                                                                                                                                                                                                                                                                                                                                  |                                                                                                 |
| <ul style="list-style-type: none"> <li>Устройство E-Control</li> <li>Замена батарейки</li> <li>Проверка интенсивности сигнала</li> <li>Идентификационный код</li> </ul> | Устройство E-Control действует вместо круглой ручки регулятора давления, когда распылитель находится в режиме E-Control. На распылителе, оборудованных функцией E-Control, вращение круглой ручки регулятора давления против часовой стрелки до упора приведет к выключению распылителя. Вращение этой круглой ручки по часовой стрелке за упор (будет ощущаться щелчок) приведет к переключению распылителя в режим E-Control.     | <ol style="list-style-type: none"> <li>Переключите распылитель в режим E-Control. Когда это будет выполнено, давление отключения в распылителе устанавливается равным текущему давлению в системе.</li> <li>Нажимайте на кнопку UP или DOWN на устройстве E-Control для увеличения или, соответственно, уменьшения уставки давление отключения на 3 бар.<br/><b>Например:</b> Поверните круглую ручку регулятора давления приблизительно на желаемое значение для рабочего давления. При закрытом пистолете, распылитель создаст давление и остановится. Если распылитель при 170 бар, а затем переключается в режим E-Control, то давление отключения будет по-прежнему составлять 170 бар. Исходя из этого, устройство E-Control можно использовать для изменения давления отключения.</li> </ol> |                                                                                                 |

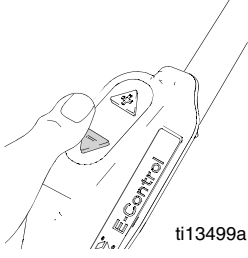
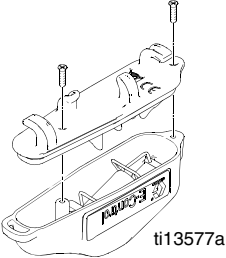
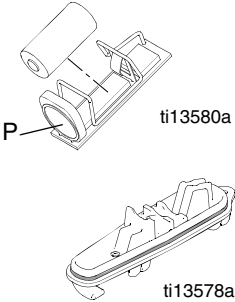
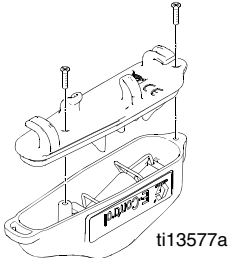
|                                                                                                                                                    |                                                                                                                                                                                                                                                                                                                                                                                                                                                                                                                     |                                                                                                                                                                                                                                                         |                                                                                                                                                                                                                                                                                                                                                                                                                                                                                                                                                 |
|----------------------------------------------------------------------------------------------------------------------------------------------------|---------------------------------------------------------------------------------------------------------------------------------------------------------------------------------------------------------------------------------------------------------------------------------------------------------------------------------------------------------------------------------------------------------------------------------------------------------------------------------------------------------------------|---------------------------------------------------------------------------------------------------------------------------------------------------------------------------------------------------------------------------------------------------------|-------------------------------------------------------------------------------------------------------------------------------------------------------------------------------------------------------------------------------------------------------------------------------------------------------------------------------------------------------------------------------------------------------------------------------------------------------------------------------------------------------------------------------------------------|
|  <p>ti13671a</p>                                                  |  <p>ti13012a</p>                                                                                                                                                                                                                                                                                                                                                                                                                   |  <p>ti13012a</p>                                                                                                                                                       |  <p>ti13499a</p>                                                                                                                                                                                                                                                                                                                                                                                                                                             |
| <ul style="list-style-type: none"> <li>E-Control</li> <li>Výměna baterie</li> <li>Kontrola síly signálu</li> <li>Identifikační kód</li> </ul>      | <p><b>Režim E-Control</b></p> <p>E-Control funguje jako knoflík nastavení tlaku, pokud je stříkací zařízení v režimu E-Control. U stříkacích zařízení vybavených zařízením E-Control se při otočení knoflíku na minimum tlaku stříkací zařízení vypne. Otočením knoflíku na levý doraz, za aretaci (ucítíte cvaknutí) se stříkací zařízení přepne do režimu E-Control.</p>                                                                                                                                          | <p><b>Využití zařízení E-Control k nastavení tlaku</b></p> <ol style="list-style-type: none"> <li>Přepněte stříkací zařízení do režimu E-Control. Poté se tlak zastavení čerpadla stříkacího zařízení nastaví na aktuální tlak v systému.</li> </ol>    | <ol style="list-style-type: none"> <li>Stiskem tlačítka E-Control UP nebo DOWN zvýšíte nebo snížíte tlak zastavení čerpadla o 3 bar.</li> </ol> <p><b>Příklad:</b> Otočte knoflík tlaku přibližně na požadovaný provozní tlak. Při vypnutí pistole se v systému vytvoří tlak a čerpadlo se zastaví. Pokud se stříkací zařízení vypne při 170 bar a pak přepne do režimu E-Control, bude tlak zastavení čerpadla i nadále 170 bar. Poté lze tlak zastavení čerpadla změnit ovládním E-Control.</p>                                               |
| <ul style="list-style-type: none"> <li>Elektronikus vezérlő</li> <li>Elemcsere</li> <li>Jelerősség ellenőrzése</li> <li>Azonosító kód</li> </ul>   | <p><b>Elektronikus vezérlés mód</b></p> <p>Az elektronikus vezérlés a nyomásszabályozó gombot helyettesíti, amikor a szórógép Elektronikus vezérlés módban van. Az elektronikus vezérléssel rendelkező szórógépeknél, a nyomásszabályozó gomb óramutató járásával ellentétes irányban az ütközőcsapig történő forgatása kikapcsolja a szórógépet. A gomb teljesen óramutató járásával ellentétes irányba az ütközőcsapon túli fordítása, (kattanás hallható), elektromos vezérlés módba kapcsolja a szórógépet.</p> | <p><b>Elektronikus vezérlő használat a nyomás beállítására</b></p> <ol style="list-style-type: none"> <li>Állítsa elektronikus vezérlés módba a szórógépet. Ilyen esetben a szórógép leállítására az aktuális rendszeryomásra van beállítva.</li> </ol> | <ol style="list-style-type: none"> <li>A nyomás 3 bar-os lépéseken való változtatásához nyomja meg az elektronikus vezérlés FEL vagy LE gombját.</li> </ol> <p><b>Például:</b> Fordítsa a nyomásszabályozó gombot körülbelül a kívánt üzemi nyomásig. Zárt pisztoly esetén a szórógépben nyomás alakul ki, és leáll. Ha 170 bar-nál állítja le a szórógépet, és elektronikus vezérlés módra tér át, akkor leállításra még mindig 170 bar lesz. Innen az elektronikus vezérlés használatával lehet a leállításra módosítani.</p>                 |
| <ul style="list-style-type: none"> <li>E-Control</li> <li>Výměna batérie</li> <li>Kontrola intenzity signálu</li> <li>Identifikačný kód</li> </ul> | <p><b>Režim ovládača E-Control</b></p> <p>Ovládač E-Control funguje ako gombík regulátora tlaku, keď je striekačka v režime ovládača E-Control. Na striekačkách vybavených ovládačom E-Control sa otočením gombíka regulátora tlaku proti smeru hodinových ručičiek až po zarážku vypne striekačka. Otočením gombíka úplne proti smeru hodinových ručičiek až za zarážku (budete cítiť cvaknutie) nastavíte striekačku do režimu ovládača E-Control.</p>                                                            | <p><b>Používanie ovládača E-Control na nastavenie tlaku</b></p> <ol style="list-style-type: none"> <li>Nastavte striekačku do režimu ovládača E-Control. Keď to vykonáte, blokovací tlak striekačky sa nastaví na aktuálny tlak v systéme.</li> </ol>   | <ol style="list-style-type: none"> <li>Stlačením tlačidla ovládača E-Control NAHOR alebo NADOL môžete zvýšiť alebo zmenšiť nastavenie blokovacieho tlaku o 3 bar.</li> </ol> <p><b>Příklad:</b> Otočte gombík regulátora tlaku na približne požadovaný prevádzkový tlak. Pri zatvorenej pištoľi striekačka vytvorí tlak a vypne sa. Ak sa striekačka vypne pri tlaku 170 bar a potom ju nastavíte do režimu ovládača E-Control, blokovací tlak bude stále 170 bar. Z tohto bodu je možné pomocou ovládača E-Control upraviť blokovací tlak.</p> |

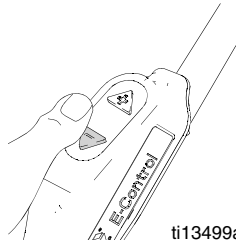
|                                                                                                                                                                                                                                                        |                                                                                                                                                                                                                  |                                                                                                                        |                                                                                                                                                                                                                                                                                                         |                                                                                                     |
|--------------------------------------------------------------------------------------------------------------------------------------------------------------------------------------------------------------------------------------------------------|------------------------------------------------------------------------------------------------------------------------------------------------------------------------------------------------------------------|------------------------------------------------------------------------------------------------------------------------|---------------------------------------------------------------------------------------------------------------------------------------------------------------------------------------------------------------------------------------------------------------------------------------------------------|-----------------------------------------------------------------------------------------------------|
|                                                                                                                                                                                                                                                        |  <p>ti13499a</p>                                                                                                                |  <p>ti13577a</p>                      |  <p>P ti13580a</p> <p>ti13578a</p>                                                                                                                                                                                   |  <p>ti13577a</p> |
| <b>Entfernen der E-Control-Batterie</b>                                                                                                                                                                                                                |                                                                                                                                                                                                                  |                                                                                                                        |                                                                                                                                                                                                                                                                                                         |                                                                                                     |
| <p>3. Wenn der Staudruck den oberen oder unteren Grenzwert erreicht (227 bar oder 0 bar), piept das Spritzgerät dreimal, um anzuzeigen, dass der Staudruck nicht weiter geändert werden kann.</p>                                                      | <p>4. Wenn die PLUS- oder MINUS-Taste an der E-Control-Vorrichtung gedrückt gehalten wird, ändert sich der Staudruck bis zur maximalen Spritzgeräteeinstellung bzw. auf 0 bar.</p>                               | <p>1. Zwei Schrauben an der Rückwand der E-Control-Vorrichtung entfernen und die zwei Hälften voneinander trennen.</p> | <p>2. Die alte Batterie gegen eine Sanyo CR123A o. Ä. austauschen, siehe Abbildung oben. Darauf achten, dass die Metallplatte (P) wie abgebildet angebracht wird.</p> <p>3. Den O-Ring auf Schäden überprüfen und bei Bedarf auswechseln.</p>                                                           | <p>4. Die zwei Hälften wieder aneinander befestigen und die beiden Schrauben festziehen.</p>        |
| <b>Wyjęcie baterii urządzenia regulacji E</b>                                                                                                                                                                                                          |                                                                                                                                                                                                                  |                                                                                                                        |                                                                                                                                                                                                                                                                                                         |                                                                                                     |
| <p>3. Jeśli ciśnienie utyku osiągnie granicę w dowolnym kierunku (tj. 227 bar lub 0 bar), rozpylacz wygeneruje 3 sygnały dźwiękowe sygnalizując, że nie można już zmienić ciśnienia utyku.</p>                                                         | <p>4. Jeśli regulację E naciśnie się w GÓRĘ lub w DÓŁ i przytrzyma, ciśnienie utyku zmieni się na wartość maksymalną lub 0 bar.</p>                                                                              | <p>1. Wykręć dwie śruby z pokrywy tylnej sterowania E i rozdziel dwie połowki.</p>                                     | <p>2. Wymień starą baterię na Sanyo CR123A lub podobną, jak pokazano powyżej. Upewnij się, czy płytka metalowa jest zainstalowana, jak pokazano.</p> <p>3. Sprawdź o-ring, czy nie jest uszkodzony i wymień w razie potrzeby.</p>                                                                       | <p>4. Złącz dwie połowki sterowania E i dokręć dwie śruby.</p>                                      |
| <b>Извлечение батарейки из устройства E-Control</b>                                                                                                                                                                                                    |                                                                                                                                                                                                                  |                                                                                                                        |                                                                                                                                                                                                                                                                                                         |                                                                                                     |
| <p>3. Если давление отключения достигнет предельного значения в любом направлении (т.е. 227 бар или 0 бар), распылитель подаст трехкратный звуковой тональный сигнал, чтобы сообщить о том, что давление отключения не может быть больше изменено.</p> | <p>4. Если на устройстве E-Control нажать кнопку UP или DOWN и удерживать ее в нажатом положении, то давление отключения будет изменяться до максимальной уставки распылителя или, соответственно, до 0 бар.</p> | <p>1. Выкрутите два винта на задней крышке устройства E-Control и разделите корпус на две половинки.</p>               | <p>2. Замените старую батарейку на новую типа Sanyo CR123A или эквивалентную, как показано на верхнем рисунке. Убедитесь, что металлическая пластинка (P) установлена, как показано на рисунке.</p> <p>3. Проверьте уплотнительное кольцо на отсутствие повреждения и, при необходимости, замените.</p> | <p>4. Соедините обратно две половинки корпуса и затяните два винта.</p>                             |
| <b>Vyjmutí baterie ze zařízení E-Control</b>                                                                                                                                                                                                           |                                                                                                                                                                                                                  |                                                                                                                        |                                                                                                                                                                                                                                                                                                         |                                                                                                     |
| <p>3. Pokud tlak zastavení čerpadla dosáhne jedné z mezí (např. 227 bar nebo 0 bar), stříkací zařízení 3krát pípne, aby signalizovalo, že další změna tlaku zastavení čerpadla není možná.</p>                                                         | <p>4. Pokud stisknete a držíte tlačítka E-Control UP nebo DOWN, tlak se změní až na maximum nebo na 0 bar.</p>                                                                                                   | <p>1. Demontujte dva šrouby na zadním krytu E-Control a rozdělte obě poloviny.</p>                                     | <p>2. Místo staré baterie vložte novou Sanyo CR123A nebo ekvivalent, viz obrázek nahoře. Kovová destička (P) musí být instalována dle obrázku</p> <p>3. Zkontrolujte o-kroužek, zda není poškozen, dle potřeby jej vyměňte.</p>                                                                         | <p>4. Znovu spojte poloviny E-Control a dotáhněte dva šrouby.</p>                                   |

|                                                                                                                                                                                         |                                                                                                                                                               |                                                                                                         |                                                                                                                                                                                                                                                               |                                                                                                     |
|-----------------------------------------------------------------------------------------------------------------------------------------------------------------------------------------|---------------------------------------------------------------------------------------------------------------------------------------------------------------|---------------------------------------------------------------------------------------------------------|---------------------------------------------------------------------------------------------------------------------------------------------------------------------------------------------------------------------------------------------------------------|-----------------------------------------------------------------------------------------------------|
|                                                                                                                                                                                         |  <p>ti13499a</p>                                                             |  <p>ti13577a</p>       |  <p>P ti13580a<br/>ti13578a</p>                                                                                                                                             |  <p>ti13577a</p> |
| <b>Elektronikus vezérlő elemének kivétele</b>                                                                                                                                           |                                                                                                                                                               |                                                                                                         |                                                                                                                                                                                                                                                               |                                                                                                     |
| <p>3. Ha a leállítási nyomás az egyik irányban eléri a határt (azaz 227 bar vagy 0 bar), a szórógép 3sípjelzést ad annak jelzésére, hogy már nem változtatható a leállítási nyomás.</p> | <p>4. Ha megnyomva tartja az elektronikus vezérlés FEL vagy LE gombot, akkor a leállítási nyomás a maximális szórógép beállításig vagy 0 bar-ig változik.</p> | <p>1. Csavarja ki az Elektronikus vezérlő hátlapján lévő két csavart, és válassza szét a két felet.</p> | <p>2. Az ábrának megfelelően Sanyo CR123A (vagy egyenértékű) elemre cserélje ki az elemet. Ellenőrizze, hogy a félemezt az ábrának megfelelően szerelte-e be (P).</p> <p>3. Sérülés szempontjából ellenőrizze az O-gyűrűt, és szükség esetén cserélje ki.</p> | <p>4. Csatlakoztassa a két felét, majd húzza meg a két csavart.</p>                                 |
| <b>Vybratie batérie ovládača E-Control</b>                                                                                                                                              |                                                                                                                                                               |                                                                                                         |                                                                                                                                                                                                                                                               |                                                                                                     |
| <p>3. Ak blokovací tlak dosiahne limit v ľubovoľnom smere (čiže 227 bar alebo 0 bar), striekačka 3-krát pipne, čím signalizuje, že blokovací tlak sa už nedá zmeniť.</p>                | <p>4. Ak stlačíte tlačidlo ovládača E-Control NAHOR alebo NADOL, blokovací tlak sa zmení na maximálne nastavenie striekačky alebo na hodnotu 0 bar.</p>       | <p>1. Odmontujte dve skrutky na zadnej strane ovládača E-Control a oddelte obe polovice.</p>            | <p>2. Vymeňte starú batériu za typ Sanyo CR123A alebo ekvivalent podľa obrázka vyššie. Kovová doštička (P) musí byť namontovaná podľa obrázka.</p> <p>3. Skontrolujte, či nie je poškodený tesniaci krúžok a v prípade potreby ho vymeňte.</p>                | <p>4. Znova priložte k sebe dve polovice a dotiahnite dve skrutky.</p>                              |

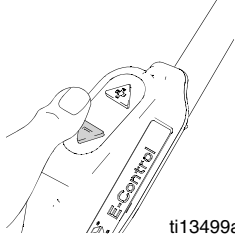
|                                                                                                                                                                                                                                                                                                                                                                                                                                                                                                                                                                                                                                                                                                        |                                                                                                        |                                                                                                               |                                                                                                                                                                                                         |
|--------------------------------------------------------------------------------------------------------------------------------------------------------------------------------------------------------------------------------------------------------------------------------------------------------------------------------------------------------------------------------------------------------------------------------------------------------------------------------------------------------------------------------------------------------------------------------------------------------------------------------------------------------------------------------------------------------|--------------------------------------------------------------------------------------------------------|---------------------------------------------------------------------------------------------------------------|---------------------------------------------------------------------------------------------------------------------------------------------------------------------------------------------------------|
|                                                                                                                                                                                                                                                                                                                                                                                                                                                                                                                                                                                                                                                                                                        |  <p>ti13627a</p>      |  <p>ti13499a</p>            |  <p>ti13667a</p>                                                                                                     |
| <b>Identifikationscode</b>                                                                                                                                                                                                                                                                                                                                                                                                                                                                                                                                                                                                                                                                             |                                                                                                        |                                                                                                               |                                                                                                                                                                                                         |
| <p>Jede E-Control-Vorrichtung hat einen eindeutigen Identifikationscode. Um E-Control zusammen mit einem Spritzgerät verwenden zu können, muss der Identifikationscode der betreffenden E-Control-Vorrichtung in das Spritzgerät einprogrammiert werden. Ein Spritzgerät kann nur für jeweils eine E-Control-Vorrichtung programmiert werden, aber dieselbe E-Control-Vorrichtung kann in mehrere Spritzgeräte einprogrammiert werden. Letzteres ist nicht zu empfehlen, wenn die Spritzgeräte im selben Bereich eingesetzt werden sollen.</p> <p><b>HINWEIS:</b> Die E-Control-Vorrichtung, die im Lieferumfang des Spritzgeräts enthalten ist, wurde bereits in das Spritzgerät einprogrammiert.</p> | <p>1. Die Displaytaste drücken und loslassen, bis LEARN dargestellt wird.</p>                          | <p>2. Um ein Signal an das Spritzgerät zu schicken, eine der Tasten an der E-Control-Vorrichtung drücken.</p> | <p>3. Das Spritzgerät piept zweimal und zeigt OK an, was bedeutet, dass der E-Control-Identifikationscode erfolgreich gespeichert wurde.</p>                                                            |
| <b>Kod identyfikacji</b>                                                                                                                                                                                                                                                                                                                                                                                                                                                                                                                                                                                                                                                                               |                                                                                                        |                                                                                                               |                                                                                                                                                                                                         |
| <p>Każda regulacja E posiada unikalny kod identyfikacyjny. W celu współpracy regulacji E z rozpylaczem rozpylacz musi nauczyć się kodu identyfikacyjnego tej regulacji E. Rozpylacz może nauczyć się tylko jednej regulacji E, ale ta sama regulacja E może współpracować z wieloma rozpylaczami. Nie zaleca się tego, gdy rozpylacze używane są w tym samym obszarze.</p> <p><b>UWAGA:</b> Urządzenie regulacji E dostarczone z rozpylaczem zostało już nauczone do współpracy z tym rozpylaczem.</p>                                                                                                                                                                                                 | <p>1. Naciśnij i zwolnij przycisk wyświetlacza, gdy wyświetli się LEARN.</p>                           | <p>2. Aby wysłać sygnał do rozpylacza naciśnij dowolny przycisk na regulacji E.</p>                           | <p>3. Rozpylacz generuje dwa sygnały dźwiękowe i wyświetla OK wskazując, że kod identyfikacyjny regulacji E został pomyślnie zapisany.</p>                                                              |
| <b>Идентификационный код</b>                                                                                                                                                                                                                                                                                                                                                                                                                                                                                                                                                                                                                                                                           |                                                                                                        |                                                                                                               |                                                                                                                                                                                                         |
| <p>Каждое устройство E-Control имеет свой единственный идентификационный код. Для использования устройства E-Control вместе с распылителем, распылитель должен заучить идентификационный код этого устройства E-Control. Распылитель может заучить только одно устройство E-Control, но то же устройство E-Control может быть заучено несколькими распылителями. Не рекомендуется, чтобы эти распылители подлежали использованию в той же самой зоне.</p> <p><b>ПРИМЕЧАНИЕ:</b> Устройство E-Control, которое поставляется вместе с распылителем, уже обучено работе с этим распылителем.</p>                                                                                                          | <p>1. Нажимайте и отпускайте кнопку дисплея до тех пор, пока не появится надпись LEARN (Обучение).</p> | <p>2. Для передачи сигнала на распылитель нажмите на любую кнопку на устройстве E-Control.</p>                | <p>3. Распылитель подаст двукратный звуковой тональный сигнал и отобразит на дисплее надпись OK чтобы сообщить о том, что идентификационный код устройства E-Control был успешно сохранен в памяти.</p> |



|                                                                                                                                                                                                                                                                                                                                                                                                                                                                                                                                         |                                                                                                                 |                                                                                                    |                                                                                                                                                           |
|-----------------------------------------------------------------------------------------------------------------------------------------------------------------------------------------------------------------------------------------------------------------------------------------------------------------------------------------------------------------------------------------------------------------------------------------------------------------------------------------------------------------------------------------|-----------------------------------------------------------------------------------------------------------------|----------------------------------------------------------------------------------------------------|-----------------------------------------------------------------------------------------------------------------------------------------------------------|
|                                                                                                                                                                                                                                                                                                                                                                                                                                                                                                                                         |  <p>ti13627a</p>               |  <p>ti13499a</p> |  <p>ti13667a</p>                                                       |
| <b>Identifikační kód</b>                                                                                                                                                                                                                                                                                                                                                                                                                                                                                                                |                                                                                                                 |                                                                                                    |                                                                                                                                                           |
| <p>Každé ovládání E-Control má jedinečný identifikační kód. Ovládání E-Control můžete se stříkacím zařízením použít až poté, co se stříkací zařízení naučí kód ovládání E-Control. Stříkací zařízení se může naučit jen jeden kód E-Control, ale jedno zařízení E-Control dokáže ovládat více stříkacích zařízení. To ale nedoporučujeme, pokud budou stříkací zařízení použita na jednom místě.</p> <p><b>POZNÁMKA:</b> Zařízení E-Control dodávané se stříkacím zařízením už je naučeno příslušný kód.</p>                            | <p>1. Stiskněte a přidržte tlačítko displeje, až se zobrazí LEARN.</p>                                          | <p>2. Pokud chcete vyslat signál stříkacímu zařízení, stiskněte jedno z tlačítek na E-Control.</p> | <p>3. Stříkací zařízení dvakrát pípne a zobrazí OK, což signalizuje, že byl úspěšně uložen identifikační kód zařízení E-Control.</p>                      |
| <b>Azonosító kód</b>                                                                                                                                                                                                                                                                                                                                                                                                                                                                                                                    |                                                                                                                 |                                                                                                    |                                                                                                                                                           |
| <p>Mindegyik elektromos vezérlő egyedi azonosító kóddal rendelkezik. Az elektronikus vezérlő szórógéppel való használatához a szórógépnek meg kell az adott elektronikus vezérlés azonosító kódját tanulnia. A szórógép csak egy elektronikus vezérlő adatait tudja megtanulni, de ugyanaz az elektronikus vezérlő több szórógépet is meg tud tanulni. Ez nem ajánlott, ha ugyanazon a helyen több szórógépet használnak.</p> <p><b>MEGJEGYZÉS:</b> A szórógéphez mellékelt elektronikus vezérlő adatait a szórógép már megtanulta.</p> | <p>1. Nyomja meg és addig tartsa megnyomva a kijelző gombot, amíg LEARN (TANULÁS) kijelzés meg nem jelenik.</p> | <p>2. A szórógép számára jel küldéséhez az egyik elektronikus vezérlés gombot nyomja meg.</p>      | <p>3. A szórógép két sípjelzést ad ki és OK kijelzés jelenik meg annak jelzésére, hogy az elektronikus vezérlés azonosító kódjának tárolása sikerült.</p> |
| <b>Identifikačný kód</b>                                                                                                                                                                                                                                                                                                                                                                                                                                                                                                                |                                                                                                                 |                                                                                                    |                                                                                                                                                           |
| <p>Každý ovládač E-Control má jedinečný identifikačný kód. Ak chcete použiť ovládač E-Control so striekačkou, striekačka sa musí naučiť identifikačný kód daného ovládača E-Control. Striekačka sa môže naučiť kód iba jedného ovládača E-Control, ale kód rovnakého ovládača E-Control sa môžu naučiť viaceré striekačky. Toto sa neodporúča, ak sa budú striekačky používať na rovnakom mieste.</p> <p><b>POZNÁMKA:</b> Kód ovládača E-Control, ktorý sa dodáva so striekačkou, už bol uložený do pamäte tejto striekačky.</p>        | <p>1. Stlačajte a uvoľňte tlačidlo na displeji, až kým sa nezobrazí hlásenie LEARN (UČENIE).</p>                | <p>2. Ak chcete odoslať signál do striekačky, stlačte niektoré tlačidlo na ovládači E-Control.</p> | <p>3. Striekačka dvakrát pípne a zobrazí hlásenie OK na potvrdenie, že identifikačný kód ovládača E-Control bol úspešne uložený.</p>                      |

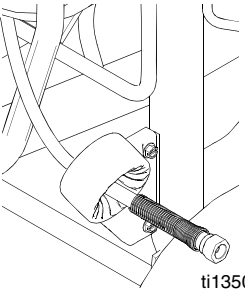
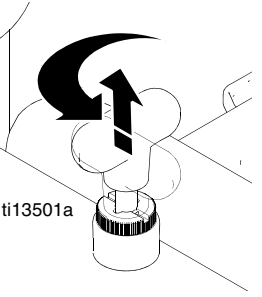
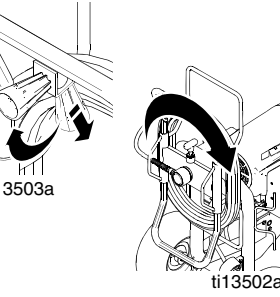
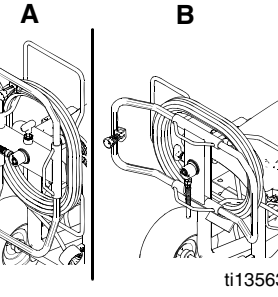

## Schlauchtrommel / Bęben węża / Барабан для наматывания шланга / Naviják hadice / Tömlőtekercs tartó / Hadicový navijak

|                                                                                                   |                                                                                                                                                                 |                                                                                                                     |                                                                                                                                       |
|---------------------------------------------------------------------------------------------------|-----------------------------------------------------------------------------------------------------------------------------------------------------------------|---------------------------------------------------------------------------------------------------------------------|---------------------------------------------------------------------------------------------------------------------------------------|
|  <p>ti13504a</p> |  <p>ti13501a</p>                                                               |  <p>ti13503a<br/>ti13502a</p>     |  <p>A B<br/>ti13563a</p>                           |
| <p>1. Darauf achten, dass der Schlauch durch die Schlauchführung geführt wird.</p>                | <p>2. Die Drehsperre hochziehen und um 90° drehen, um die Schlauchtrommel zu entriegeln. Den Schlauch von der Schlauchtrommel ziehen.</p>                       | <p>3. Den Griff der Schlauchtrommel nach unten ziehen und im Uhrzeigersinn drehen, um den Schlauch einzurollen.</p> | <p><b>HINWEIS:</b> Die Schlauchtrommel kann in zwei Positionen gesperrt werden:<br/>Gebrauch (A) und Lagerung (B).</p>                |
| <p>1. Upewnij się, czy wąż kierowany jest przez prowadnicę.</p>                                   | <p>2. Unieś i obróć blokadę o 90, aby odblokować bęben węża.</p>                                                                                                | <p>3. Wyciągnij rączkę bębna i obróć w kierunku zgodnym z ruchem wskazówek zegara, aby nawinąć wąż.</p>             | <p><b>UWAGA:</b> Bęben węża można zablokować w dwóch położeniach: Używanie (A) i magazynowanie (B).</p>                               |
| <p>1. Убедитесь, что шланг проходит через направляющую для шланга.</p>                            | <p>2. Поднимите и поверните на 90 поворотный стопор для разблокировки барабана для наматывания шланга. Потяните за шланг для сматывания его с барабана.</p>     | <p>3. Оттяните рукоятку барабана вниз и поверните по часовой стрелке для наматывания шланга на барабан.</p>         | <p><b>ПРИМЕЧАНИЕ:</b> Барабан для наматывания шланга можно зафиксировать в двух положениях:<br/>Использование (A) и Хранение (B).</p> |
| <p>1. Zkontrolujte, že je hadice vedena vodítkem hadice.</p>                                      | <p>2. Zvedněte a otočte zámek čepu o 90° abyste odjistili naviják hadice. Zatažením odvíjejte hadici z navijáku.</p>                                            | <p>3. Sklopte rukojeť navijáku dolů a otáčením po směru hodinových ručiček navíjejte hadici.</p>                    | <p><b>POZNÁMKA:</b> naviják hadice lze zajistit ve dvou pozicích: Použití (A) a skladování (B).</p>                                   |
| <p>1. Ellenőrizze, hogy a tömlő a tömlővezetőn keresztül van-e vezetve.</p>                       | <p>2. A tömlőtekercs tartót kioldására emelje meg és 90°-kal fordítsa el a forgócsapoz zárat. Húzza a tömlőt, hogy az letekeredjen a tömlőtekercs tartóról.</p> | <p>3. Húzza a tekercskart lefelé, és fordítsa óramutató járásával egyező irányba, hogy feltekereslje a tömlőt.</p>  | <p><b>MEGJEGYZÉS:</b> Két helyzetben reteszeltető a tömlőtekercs tartó: Használat (A) és tárolás (B).</p>                             |
| <p>1. Hadicu musíte viesť cez vodídko hadice.</p>                                                 | <p>2. Zdvihnite a otočte kľbovú zámku o 90°, aby sa odomkol hadicový navijak. Potiahnutím za hadicu ju odstráňte z hadicového navijaka.</p>                     | <p>3. Potiahnite rúčku navijaka nadol a otočte v smere hodinových ručičiek na navijanie hadice.</p>                 | <p><b>POZNÁMKA:</b> Hadicový navijak je možné uzamknúť v dvoch polohách:<br/>Používanie (A) a skladovanie (B).</p>                    |

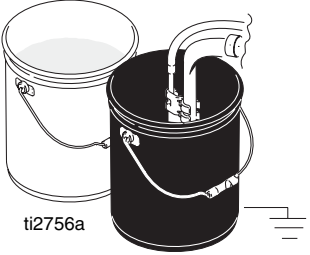
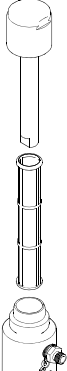
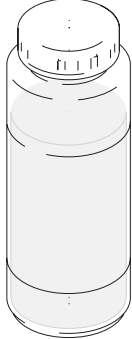
## Reinigung / Czyszczenie / Очистка / Čištění / Tisztítás / Èistenie

|                                                                                                                                                            |                                                                                                                                                |                                                                                                                                                                                                                                       |                                                                                                                            |
|------------------------------------------------------------------------------------------------------------------------------------------------------------|------------------------------------------------------------------------------------------------------------------------------------------------|---------------------------------------------------------------------------------------------------------------------------------------------------------------------------------------------------------------------------------------|----------------------------------------------------------------------------------------------------------------------------|
|  <p>ti2756a</p>                                                           |  <p>ti13454a</p>                                              |  <p>ti2895a</p>                                                                                                                                     |  <p>ti2776a</p>                         |
| <p>1 Die <b>Druckentlastung</b> durchführen, Schritte 1 - 4. Das System mit der AutoClean-Vorrichtung spülen (siehe Anleitung 309955).</p>                 | <p>2 Die Filter - sofern vorhanden - aus Pistole und Spritzgerät ausbauen. Die Filter reinigen und überprüfen und wieder einbauen.</p>         | <p>3 Nach dem Spülen mit Wasser noch einmal mit Lösungsbenzin oder Pump Armor spülen, um einen Schutzüberzug im Gerät zu erzeugen, der vor Vereisung und Korrosion schützt.</p>                                                       | <p>4 Spritzgerät, Schlauch und Pistole mit einem Lappen abwischen, der mit Wasser oder Lösungsbenzin befeuchtet wurde.</p> |
| <p>1 Wykonaj <b>Dekompresję ciśnienia</b>, kroki 1 - 4. Przy pomocy funkcji AutoClean przepłucz system (patrz podręcznik 309955).</p>                      | <p>2 Wyjmij filtry z pistoletu i malowarki, jeśli są zainstalowane. Wyczyść je i sprawdź. Zainstaluj filtry.</p>                               | <p>3 Ješli części są myte wodą, należy malowarkę przepłukać ponownie benzyną lakową lub płynem Pump Armor tak, by w rozpylaczu powstała warstwa ochronna, zabezpieczająca go przed zamrożeniem, korozją i przedwczesnym zużyciem.</p> | <p>4 Wytrzyj spryskiwacz, wąż i rozpylacz szmatką zamoczoną w wodzie lub benzynie lakowej.</p>                             |
| <p>1 Выполните процедуру <b>Сброса давления</b>, шаги 1 - 4. Воспользуйтесь функцией AutoClean для промывки системы (см. руководство 309955).</p>          | <p>2 Извлеките фильтры из распылителя и агрегата, если они установлены. Очистите и осмотрите их. Установите фильтры.</p>                       | <p>3 При промывке водой дополнительно промойте систему уайт-спиритом или защитным составом для насоса, чтобы в ней сохранилось защитное покрытие, предохраняющее в случае заморзания и от коррозии.</p>                               | <p>4 Вытрите весь агрегат, шланг и пистолет-распылитель ветошью, смоченной водой или уайт-спиритом.</p>                    |
| <p>1 Provedte <b>Vypuštění tlaku</b>, kroky 1 - 4. Použitím systému AutoClean propláchněte soustavu (viz příručka 309955).</p>                             | <p>2 Vyjměte z pistole a stříkacího zařízení filtry, pokud jsou instalovány. Vyčistěte a zkontrolujte. Vraťte filtry na místo.</p>             | <p>3 Pokud zařízení vyplachujete vodou, vypláchněte zařízení ještě jednou minerálním rozpouštědlem nebo přípravkem Pump Armor, který ponechá ve stříkacím zařízení ochranný povlak, který brání zamrznutí a korozi.</p>               | <p>4 Otrěte stříkací zařízení, hadici a pistolí hadrem namočeným do vody nebo minerálního rozpouštědla.</p>                |
| <p>1 Végezze el a <b>Nyomásmentesítés</b>, 1. - 4. lépéseit. Az AutoClean öntisztító funkciót használja a rendszer öblítéséhez (lásd 309955 útmutató).</p> | <p>2 Vegye ki a szűrőket a szórópisztolyból és a szórófejből, ha be vannak szerelve. Tisztítsa meg és ellenőrizze. Szerelje be a szűrőket.</p> | <p>3 Ha vízzel öblít, öblítse át ismételten a berendezést oldószerbenzinnel, vagy Pump Armor mosófolyadékkal, így fagyás és korrózió ellen védőbevonatot képez.</p>                                                                   | <p>4 Vízbe, vagy oldószerbenzinbe mártott ronggyal törölje át a szórófejet, tömlőt és szórópisztolyt.</p>                  |
| <p>1 <b>Uvoľnite tlak</b> vykonaním krokov 1 až 4. Použitím funkcie AutoClean prepláchnite systém (pozrite si príručku 309955).</p>                        | <p>2 Z pištole a zo striekačky vyberte filtre, ak sú namontované. Vyčistite a skontrolujte. Namontujte filtre.</p>                             | <p>3 Pri preplachovaní vodou znova prepláchnite anorganickým liehom alebo prípravkom Pump Armor, aby sa vytvoril ochranný film proti zamrznutiu alebo korozií.</p>                                                                    | <p>4 Striekačku, hadicu a pištoľ utrite handrou namočenou vo vode alebo v anorganickom liehu.</p>                          |

## Technische Daten

| TYP    | 220-240 V A,<br>Hz | Mindestleistung<br>des Generators | Motorleistung<br>in HP (W) | Doppelhübe<br>pro Gallone<br>(Liter) | Max.<br>Förderleistung<br>in gpm (l/Min.) | Maximale<br>Düsengröße |               | Material-<br>ausstoß<br>NPSM |
|--------|--------------------|-----------------------------------|----------------------------|--------------------------------------|-------------------------------------------|------------------------|---------------|------------------------------|
|        |                    |                                   |                            |                                      |                                           | 1<br>Pistole           | 2<br>Pistolen |                              |
| 695    | 9,<br>50/60        | 5000                              | 1,75 (1300)                | 243 (64)                             | 0,75 (2,8)                                | 0,027                  | NV            | 1/4 Zoll                     |
| 795    | 10,<br>50/60       | 5000                              | 2,00 (1490)                | 195 (52)                             | 0,95 (3,6)                                | 0,031                  | 0,021         | 1/4 Zoll                     |
| 1095   | 10,<br>50/60       | 5000                              | 2,20 (1640)                | 123 (33)                             | 1,1 (4,1)                                 | 0,035                  | 0,023         | 1/4 Zoll                     |
| Mark V | 10,<br>50/60       | 5000                              | 2,20 (1640)                | 123 (33)                             | 1,25 (4,7)                                | 0,035                  | 0,022         | 3/8 in.                      |

Benetzte Teile des normalen Spritzgeräts .....  
verzinkter und vernickelter Stahl, Nylon, Edelstahl, PTFE, Acetal,  
Leder, UHMWPE, Aluminium, Hartmetall, PEEK, Messing

Geräuschpegel  
Schallpegel .....91 dBa\*  
Lärmdruck .....82 dBa\*  
\*per ISO 3744; gemessen in 1 m Abstand

## Abmessungen

| TYP    | Gewicht lb (kg) | Höhe Inch (cm) | Länge Inch (cm) | Breite Inch (cm) |
|--------|-----------------|----------------|-----------------|------------------|
| 695    | 94,0 (43,0)     | 38,75 (98,4)   | 25,75 (65,4)    | 20,5 (52,1)      |
| 795    | 98,0 (45,0)     | 38,75 (98,4)   | 25,0 (63,5)     | 20,5 (52,1)      |
| 1095   | 120,0 (55,0)    | 38,5 (97,8)    | 26,0 (66,0)     | 22,5 (57,2)      |
| Mark V | 130,0 (59,0)    | 38,5 (97,8)    | 26,0 (66,0)     | 22,5 (57,2)      |

## Dane techniczne

| Model     | 220 - 240V<br>A, Hz | Generator<br>Minimum W | Moc silnika<br>KM (W) | Cykli na<br>galon (litr) | Maksymalna<br>wydajność<br>gpm (lpm) | Maksymalny rozmiar<br>dyszy |                | Wylot<br>cieczy<br>npsm |
|-----------|---------------------|------------------------|-----------------------|--------------------------|--------------------------------------|-----------------------------|----------------|-------------------------|
|           |                     |                        |                       |                          |                                      | 1 Pistolet                  | 2 Pistolety    |                         |
| 695       | 9,<br>50/60         | 5000                   | 1,75 (1300)           | 243 (64)                 | 0,75 (2,8)                           | 0,027                       | Nie<br>dotyczy | 1/4 cala                |
| 795       | 10,<br>50/60        | 5000                   | 2,00 (1490)           | 195 (52)                 | 0,95 (3,6)                           | 0,031                       | 0,021          | 1/4 cala                |
| 1095      | 10,<br>50/60        | 5000                   | 2,20 (1640)           | 123 (33)                 | 1,1 (4,1)                            | 0,035                       | 0,023          | 1/4 cala                |
| Stopień V | 10,<br>50/60        | 5000                   | 2,20 (1640)           | 123 (33)                 | 1,25 (4,7)                           | 0,035                       | 0,022          | 3/8 cala                |

Podstawowe zwilżane części rozpylacza .....  
stal węglowa pokrywana cynkiem i niklem, nylon, stal nierdzewna,  
PTFE, Acetal, skóra, UHMWPE, aluminium, węgiel wolframu,  
PEEK, mosiądz

Poziom hałasu  
Moc akustyczna .....91 dBa\*  
Ciśnienie akustyczne .....82 dBa\*  
\* wg ISO 3744; mierzone na wysokości 3,1 stóp (1 m)

## Wymiary

| Model     | Waga lb (kg) | Wysokość w (cm) | Długość w (cm) | Szerokość w (cm) |
|-----------|--------------|-----------------|----------------|------------------|
| 695       | 94,0 (43,0)  | 38,75 (98,4)    | 25,75 (65,4)   | 20,5 (52,1)      |
| 795       | 98,0 (45,0)  | 38,75 (98,4)    | 25,0 (63,5)    | 20,5 (52,1)      |
| 1095      | 120,0 (55,0) | 38,5 (97,8)     | 26,0 (66,0)    | 22,5 (57,2)      |
| Stopień V | 130,0 (59,0) | 38,5 (97,8)     | 26,0 (66,0)    | 22,5 (57,2)      |

## Технические данные

| Модель | 220 - 240 В,<br>А, Гц | Мин.<br>мощность<br>генератора Вт | Мощность<br>электродв<br>игателя<br>(Вт) | К-во<br>циклов<br>на<br>галлон<br>(литр) | Максима<br>льная<br>подача,<br>галл./мин<br>(л/мин) | Максимальный размер сопла  |                             | Размер<br>выхода<br>жидкости,<br>npsm |
|--------|-----------------------|-----------------------------------|------------------------------------------|------------------------------------------|-----------------------------------------------------|----------------------------|-----------------------------|---------------------------------------|
|        |                       |                                   |                                          |                                          |                                                     | 1 Пистолет-<br>распылитель | 2 Пистолета-<br>распылителя |                                       |
| 695    | 9,<br>50/60           | 5000                              | 1.75 (1300)                              | 243 (64)                                 | 0.75 (2.8)                                          | 0.027                      | Не применимо                | 1/4 дюйма                             |
| 795    | 10,<br>50/60          | 5000                              | 2.00 (1490)                              | 195 (52)                                 | 0.95 (3.6)                                          | 0.031                      | 0.021                       | 1/4 дюйма                             |
| 1095   | 10,<br>50/60          | 5000                              | 2.20 (1640)                              | 123 (33)                                 | 1.1 (4.1)                                           | 0.035                      | 0.023                       | 1/4 дюйма                             |
| Mark V | 10, 50/60             | 5000                              | 2.20 (1640)                              | 123 (33)                                 | 1.25 (4.7)                                          | 0.035                      | 0.022                       | 3/8 дюйма                             |

Основные смачиваемые детали распылителя.....  
оцинкованная и никелированная углеродистая сталь, нейлон,  
нержавеющая сталь, PTFE, ацетил, кожа, полиэтилен  
ультравысокого молекулярного веса, алюминий, карбид  
титана, полиэфир-эфиркетон, латунь

Уровень шума  
Акустическая мощность..... 91 дБа\*  
Звуковое давление..... 82 дБа\*  
\* по ISO 3744; измерено на расстоянии 3,1 фута (1 м)

## Размеры

| Модель | Вес фунтов (кг) | Высота дюймов (см) | Длина дюймов (см) | Ширина дюймов (см) |
|--------|-----------------|--------------------|-------------------|--------------------|
| 695    | 94,0 (43,0)     | 38,75 (98,4)       | 25,75 (65,4)      | 20,5 (52,1)        |
| 795    | 98,0 (45,0)     | 38,75 (98,4)       | 25,0 (63,5)       | 20,5 (52,1)        |
| 1095   | 120,0 (55,0)    | 38,5 (97,8)        | 26,0 (66,0)       | 22,5 (57,2)        |
| Mark V | 130,0 (59,0)    | 38,5 (97,8)        | 26,0 (66,0)       | 22,5 (57,2)        |

## Technická data

| Model    | 220 - 240 V,<br>A, Hz | Minimální<br>výkon<br>generátoru W | Výkon motoru<br>HP (W) | Počet cyklů<br>na galon (litr) | Maximální<br>dodávka<br>g/m (l/m) | Maximální velikost trysky |                | Výstup<br>kapaliny<br>npsm |
|----------|-----------------------|------------------------------------|------------------------|--------------------------------|-----------------------------------|---------------------------|----------------|----------------------------|
|          |                       |                                    |                        |                                |                                   | Pistole                   | 2 Pistole      |                            |
| 695      | 9,<br>50/60           | 5000                               | 1,75 (1300)            | 243 (64)                       | 0,75 (2,8)                        | 0,027                     | Nemá<br>význam | 1/4 in.                    |
| 795      | 10,<br>50/60          | 5000                               | 2,00 (1490)            | 195 (52)                       | 0,95 (3,6)                        | 0,031                     | 0,021          | 1/4 in.                    |
| 1095     | 10,<br>50/60          | 5000                               | 2,20 (1640)            | 123 (33)                       | 1,1 (4,1)                         | 0,035                     | 0,023          | 1/4 in.                    |
| Značka V | 10,<br>50/60          | 5000                               | 2,20 (1640)            | 123 (33)                       | 1,25 (4,7)                        | 0,035                     | 0,022          | 3/8 palce                  |

Зákladní smáčené díly stříkacího zařízení.....  
позинкованá а пониклованá uhlíková ocel, nylon, nerez ocel, PTFE,  
Acetal, kůže, UHMWPE, hliník, karbid wolframu, PEEK, mosaz

Hladina hluku  
Akustický výkon..... 91 dBa\*  
Akustický tlak..... 82 dBa\*  
\*podle ISO 3744; měřeno ve vzdálenosti 3,1 stopy (1 m)

## Rozměry

| Model    | Hmotnost lb (kg) | Výška v (cm) | Délka v (cm) | Šířka v (cm) |
|----------|------------------|--------------|--------------|--------------|
| 695      | 94,0 (43,0)      | 38,75 (98,4) | 25,75 (65,4) | 20,5 (52,1)  |
| 795      | 98,0 (45,0)      | 38,75 (98,4) | 25,0 (63,5)  | 20,5 (52,1)  |
| 1095     | 120,0 (55,0)     | 38,5 (97,8)  | 26,0 (66,0)  | 22,5 (57,2)  |
| Značka V | 130,0 (59,0)     | 38,5 (97,8)  | 26,0 (66,0)  | 22,5 (57,2)  |

## Műszaki jellemzők

| Modell | 220 - 240V A, Hz | Generátor minimális teljesítménye W | Motor teljesítmény lóerő (W) | Ciklus gallononként (literenként) | Maximális szóráteljesítmény g/perc (l/p) | Maximális szórófej méret |                       | Folyadék kivezető npsm |
|--------|------------------|-------------------------------------|------------------------------|-----------------------------------|------------------------------------------|--------------------------|-----------------------|------------------------|
|        |                  |                                     |                              |                                   |                                          | 1 pisztoly               | 2 pisztoly            |                        |
| 695    | 9, 50/60         | 5000                                | 1,75 (1300)                  | 243 (64)                          | 0,75 (2,8)                               | 0,027                    | Nem áll rendelkezésre | 1/4 hüvelyk            |
| 795    | 10, 50/60        | 5000                                | 2,00 (1490)                  | 195 (52)                          | 0,95 (3,6)                               | 0,031                    | 0,021                 | 1/4 hüvelyk            |
| 1095   | 10, 50/60        | 5000                                | 2,20 (1640)                  | 123 (33)                          | 1,1 (4,1)                                | 0,035                    | 0,023                 | 1/4 hüvelyk            |
| Mark V | 10, 50/60        | 5000                                | 2,20 (1640)                  | 123 (33)                          | 1,25 (4,7)                               | 0,035                    | 0,022                 | 3/8 hüvelyk            |

Alapfelszereltségű szórógép folyadékkal érintkező alkatrészei .....  
 cink és nikkel bevonatú szénacél, nejlón, rozsdamentes acél,  
 politetrafluoretilén, acetál, bőr, ultranagy molekulatömegű polietilén,  
 alumínium, volfrámkarbid, poli(éter-éter-keton), sárgaréz

Zajsint  
 Hangteljesítmény .....91 dBa\*  
 Hangnyomás .....82 dBa\*  
 \* ISO 3744 szerint; 3,1 láb (1 m) távolságról mérve

## Méretek

| Modell | Tömeg font (kg) | Magasság hüvelyk (cm) | Hossz hüvelyk (cm) | Szélesség hüvelyk (cm) |
|--------|-----------------|-----------------------|--------------------|------------------------|
| 695    | 94,0 (43,0)     | 38,75 (98,4)          | 25,75 (65,4)       | 20,5 (52,1)            |
| 795    | 98,0 (45,0)     | 38,75 (98,4)          | 25,0 (63,5)        | 20,5 (52,1)            |
| 1095   | 120,0 (55,0)    | 38,5 (97,8)           | 26,0 (66,0)        | 22,5 (57,2)            |
| Mark V | 130,0 (59,0)    | 38,5 (97,8)           | 26,0 (66,0)        | 22,5 (57,2)            |

## Technické údaje

| Model  | 220 až 240V A, Hz | Generátor Minimum W | Výkon motora - k (W) | Cykly na galón (liter) | Maximálna dodávka g/m (l/m) | Maximálna veľkosť nastavca |           | Výstup kvapaliny n/m2 |
|--------|-------------------|---------------------|----------------------|------------------------|-----------------------------|----------------------------|-----------|-----------------------|
|        |                   |                     |                      |                        |                             | 1 Pištoľ                   | 2 Pištole |                       |
| 695    | 9, 50/60          | 5000                | 1,75 (1300)          | 243 (64)               | 0,75 (2,8)                  | 0,027                      | N/A       | 1/4 palca             |
| 795    | 10, 50/60         | 5000                | 2,00 (1490)          | 195 (52)               | 0,95 (3,6)                  | 0,031                      | 0,021     | 1/4 palca             |
| 1095   | 10, 50/60         | 5000                | 2,20 (1640)          | 123 (33)               | 1,1 (4,1)                   | 0,035                      | 0,023     | 1/4 palca             |
| Mark V | 10, 50/60         | 5000                | 2,20 (1640)          | 123 (33)               | 1,25 (4,7)                  | 0,035                      | 0,022     | 3/8 palca             |

Základné mokré diely striekacieho zariadenia .....  
 pozinkovaná a poniklovaná uhlíková oceľ, nylón, nerezová oceľ,  
 PTFE, acetál, koža, UHMWPE, hliník, karbid volfrámu, PEEK  
 (vysokovýkonný plast), mosadz

Hladina hluku  
 Akustický výkon .....91 dBa\*  
 Akustický tlak .....82 dBa\*  
 \*podľa ISO 3744; merané pri 1 m

## Rozmery

| Model  | Hmotnosť lb (kg) | Výška v (cm) | Dĺžka v (cm) | Šírka v (cm) |
|--------|------------------|--------------|--------------|--------------|
| 695    | 94,0 (43,0)      | 38,75 (98,4) | 25,75 (65,4) | 20,5 (52,1)  |
| 795    | 98,0 (45,0)      | 38,75 (98,4) | 25,0 (63,5)  | 20,5 (52,1)  |
| 1095   | 120,0 (55,0)     | 38,5 (97,8)  | 26,0 (66,0)  | 22,5 (57,2)  |
| Mark V | 130,0 (59,0)     | 38,5 (97,8)  | 26,0 (66,0)  | 22,5 (57,2)  |

## Garantie / Gwarancja / Гарантия / Záruky / Garancia / Záruka

Graco warrants all equipment referenced in this document which is manufactured by Graco and bearing its name to be free from defects in material and workmanship on the date of sale to the original purchaser for use. With the exception of any special, extended, or limited warranty published by Graco, Graco will, for a period of 36 months from the date of sale, repair or replace any part of the equipment determined by Graco to be defective. This warranty applies only when the equipment is installed, operated and maintained in accordance with Graco's written recommendations.

This warranty does not cover, and Graco shall not be liable for general wear and tear, or any malfunction, damage or wear caused by faulty installation, misapplication, abrasion, corrosion, inadequate or improper maintenance, negligence, accident, tampering, or substitution of non-Graco component parts. Nor shall Graco be liable for malfunction, damage or wear caused by the incompatibility of Graco equipment with structures, accessories, equipment or materials not supplied by Graco, or the improper design, manufacture, installation, operation or maintenance of structures, accessories, equipment or materials not supplied by Graco.

This warranty is conditioned upon the prepaid return of the equipment claimed to be defective to an authorized Graco distributor for verification of the claimed defect. If the claimed defect is verified, Graco will repair or replace free of charge any defective parts. The equipment will be returned to the original purchaser transportation prepaid. If inspection of the equipment does not disclose any defect in material or workmanship, repairs will be made at a reasonable charge, which charges may include the costs of parts, labor, and transportation.

**THIS WARRANTY IS EXCLUSIVE, AND IS IN LIEU OF ANY OTHER WARRANTIES, EXPRESS OR IMPLIED, INCLUDING BUT NOT LIMITED TO WARRANTY OF MERCHANTABILITY OR WARRANTY OF FITNESS FOR A PARTICULAR PURPOSE.**

Graco's sole obligation and buyer's sole remedy for any breach of warranty shall be as set forth above. The buyer agrees that no other remedy (including, but not limited to, incidental or consequential damages for lost profits, lost sales, injury to person or property, or any other incidental or consequential loss) shall be available. Any action for breach of warranty must be brought within 2 years of the date of sale.

**GRACO MAKES NO WARRANTY, AND DISCLAIMS ALL IMPLIED WARRANTIES OF MERCHANTABILITY AND FITNESS FOR A PARTICULAR PURPOSE, IN CONNECTION WITH ACCESSORIES, EQUIPMENT, MATERIALS OR COMPONENTS SOLD BUT NOT MANUFACTURED BY GRACO.**

These items sold, but not manufactured by Graco (such as electric motors, switches, hose, etc.), are subject to the warranty, if any, of their manufacturer. Graco will provide purchaser with reasonable assistance in making any claim for breach of these warranties.

In no event will Graco be liable for indirect, incidental, special or consequential damages resulting from Graco supplying equipment hereunder, or the furnishing, performance, or use of any products or other goods sold hereto, whether due to a breach of contract, breach of warranty, the negligence of Graco, or otherwise.

**FÜR GRACO-KUNDEN IN DEUTSCHLAND/ÖSTERREICH/SCHWEIZ**

Die Parteien bestätigen hiermit die festgelegte Vereinbarung, daß das vorliegende Dokument sowie alle anderen Dokumente, Mitteilungen und Gerichtsverfahren, die im Zusammenhang damit erstellt, verteilt oder eingeleitet werden, oder sich direkt oder indirekt darauf beziehen, in englischer Sprache verfaßt sein sollen.

**DLA POLSKOJEZYCZNYCH KLIENTÓW GRACO**

Strony ustalają, że zgodnie z niniejszą Umową, niniejszy dokument, jak również wszystkie inne dokumenty, pisma oraz teksty wiążące prawnie, związane pośrednio lub bezpośrednio z niniejszą umową i wystawione zgodnie z jego postanowieniami, będą sporządzane w języku angielskim.

**ДЛЯ ПОКУПАТЕЛЕЙ КОМПАНИИ GRACO, ГОВОРЯЩИХ НА РУССКОМ ЯЗЫКЕ**

Стороны подтверждают свое согласие с тем, что настоящий документ и вся документация и извещения, а также юридические процедуры, начатые, возбужденные или исполняемые в соответствии с настоящим документом, или имеющие к нему прямое или косвенное отношение, будут исполняться и вестись на английском языке.

**PRO ZÁKAZNÍKY FIRMY GRACO, KTEŘÍ HOVOŘÍ ČESKY**

Strany potvrzují, že požádají, aby tento dokument, stejně jako všechny dokumenty, výpovědi a soudní řízení, do nichž vstoupí, které jim jsou předány, nebo vedeny proti nim, nebo se přímo či nepřímo vztahují k této smlouvě, byly vypracovány v angličtině.

**A GRACO MAGYARORSZÁGI VÁSÁRLÓI SZÁMÁRA**

A Felek tudomásul veszik, hogy a jelen dokumentum, és az ahhoz közvetlenül vagy közvetve kapcsolódóan készült, összeállított vagy kiadott egyéb dokumentumok, értesítések és a kapcsolódó jogi eljárások eredeti nyelve az Angol.

**PRE SLOVENSKÝCH ZÁKAZNÍKOV GRACO**

Strany potvrdzujú, že požiadali, aby tento dokument rovnako ako všetky dokumenty, oznámenia a súdne konania ktoré sa začali, poskytlí alebo stanovili v súvislosti s týmto dokumentom alebo sa ho priamo alebo nepriamo týkajú, boli vyhotovené v anglickom jazyku.

**ADDITIONAL WARRANTY COVERAGE**

Graco provides additional warranty as follows:

- Lifetime motor warranty - If the motor fails from normal use, Graco will replace the motor for the original purchaser for the life of the sprayer
- Lifetime drive train warranty - If the drive train fails from normal use, Graco will replace the drive train for the original purchaser for the life of the sprayer

**NOTE: TO PLACE AN ORDER, contact your Graco distributor, or call 1-800-690-2894 to identify the nearest distributor.**

All written and visual data contained in this document reflects the latest product information available at the time of publication. Graco reserves the right to make changes at any time without notice.

This manual contains: German, Polish, Russian, Czech, Hungarian and Slovakian

mm 313437

**Graco Headquarters:** Minneapolis  
**International Offices:** Belgium, Korea, China, Japan

**GRACO INC. P.O. BOX 1441 MINNEAPOLIS, MN 55440-1441**  
<http://www.graco.com>  
02/2009